

(4) カムリ (AVV50系)

■HVバッテリー搭載位置、サービスプラグ

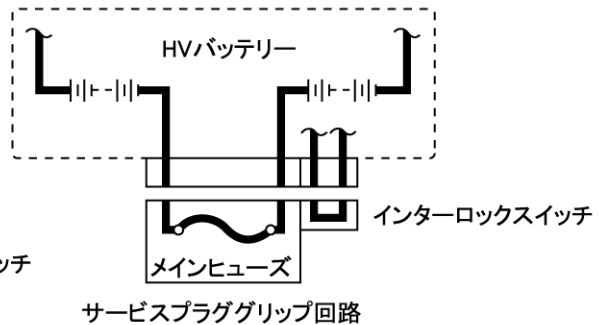
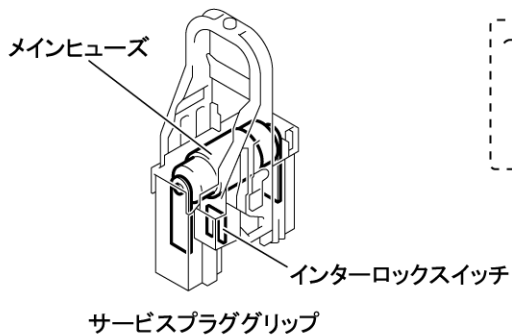
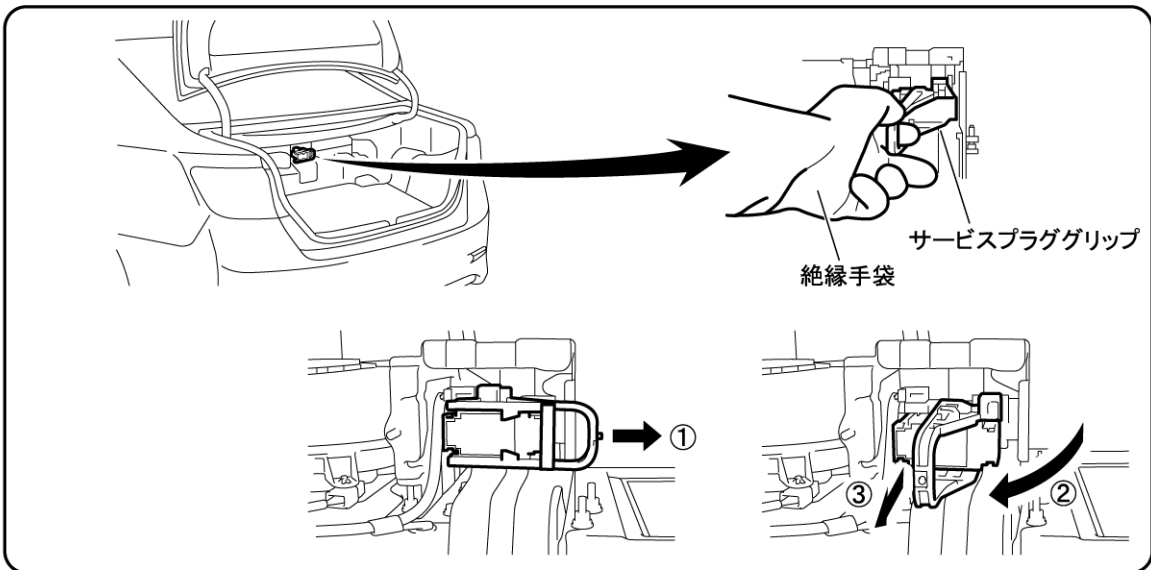
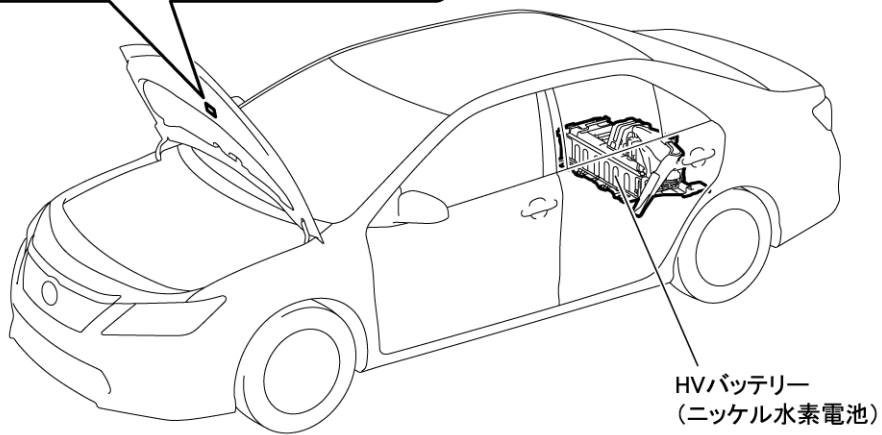
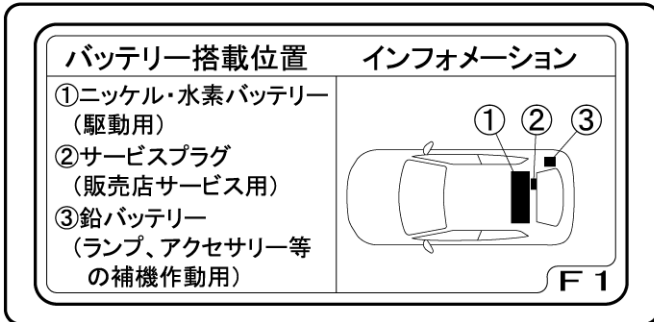

<注意！>

- 作業は必ず絶縁手袋を着用して行ってください。
- サービスプラググリップは、パワースイッチOFFでリレーが開いた上で、更に確実に期すため機械的に電源を遮断するものであり、全ての作業に先立って行ってください。
- 回路内にコンデンサーがあるため、サービスプラググリップを抜いてから高電圧ケーブルに触れるまで10分以上時間をとってください。
- 絶縁被覆のない高電圧端子に触れるときには、テスターで電圧が0Vであることを確認してください。

1. 補機バッテリーマイナスターミナルを切り離す。

- (1) ラゲージトリムサービスホールカバーを取りはずす。

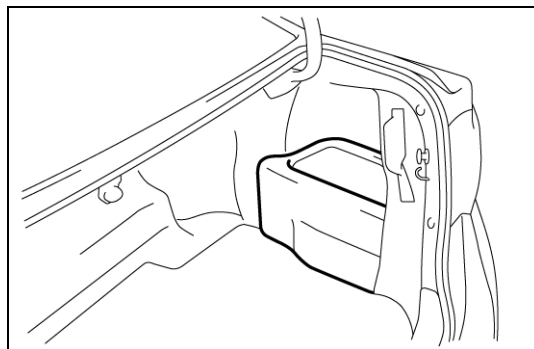

- (2) ナットをゆるめ、補機バッテリーマイナスターミナルを切り離す。

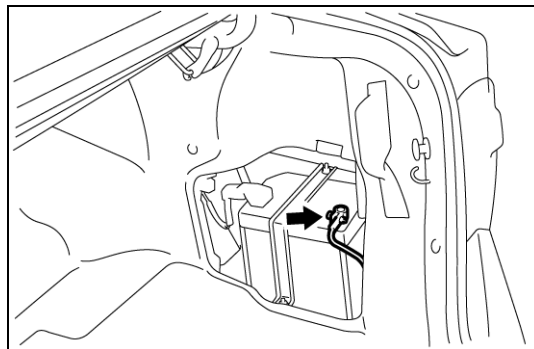

2. サービスプラググリップを取りはずす。

- (1) ラゲージコンパートメントフロアマットを取りはずす。

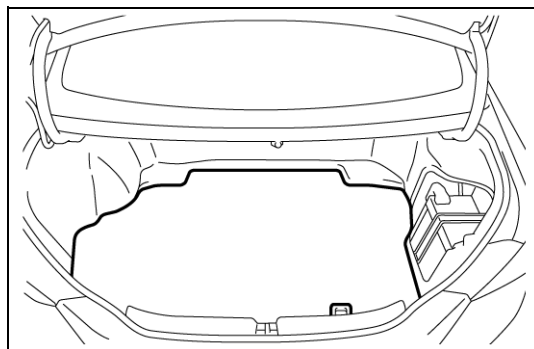

- (2) ラゲージコンパートメントトリムカバーFRを取りはずす。

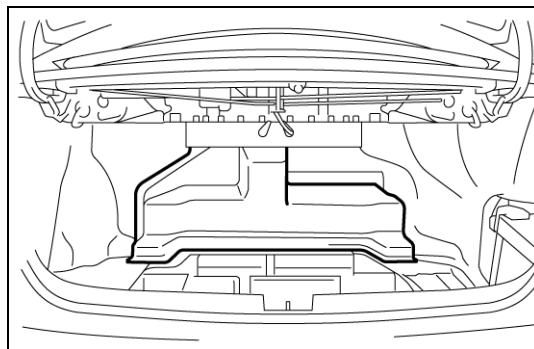

- (3) ナット 2 個をはずし、ハイブリッドビークル
バッテリーシールドパネルNo.8を取りはずす。

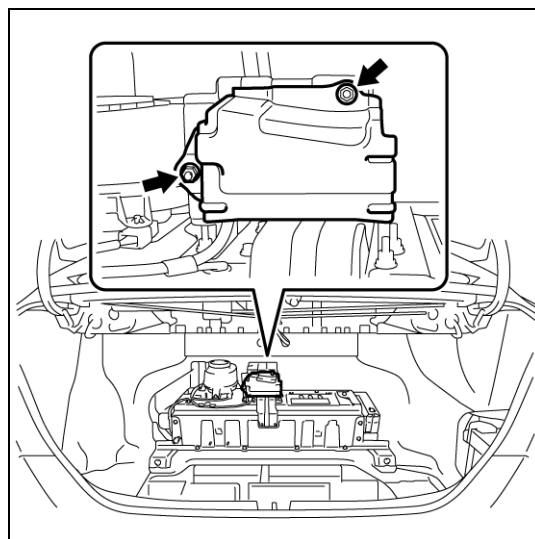

- (4) 絶縁手袋を着用して、サービスプラググリップ
を引き抜く。
(5) サービスプラググリップの取りはずし部(ソ
ケット部)に、絶縁テープを貼り絶縁する。
※取りはずしたサービスプラググリップは、
作業中に他の作業者が誤って取り付ける
ことがないように、また後で使用するので、
ポケットに入れる等、紛失しないよう携帯
する。

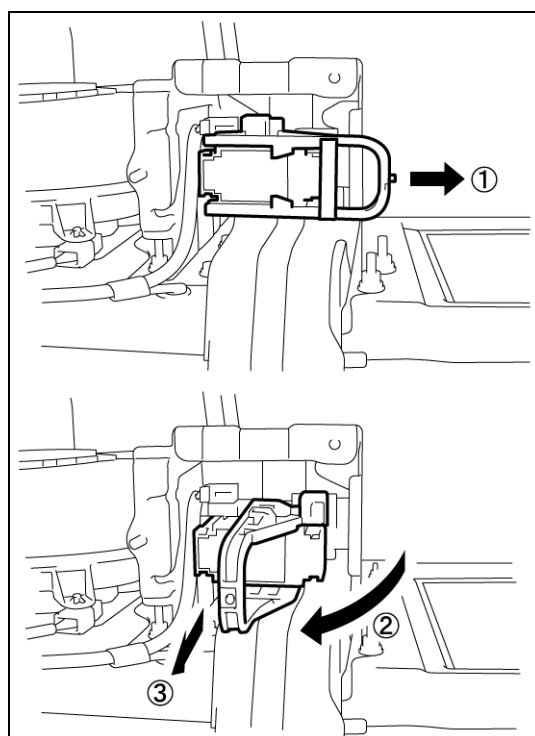

3. リヤシートベルトを切り離す。

- (1) リヤシートベルト(3箇所)を切り離す。

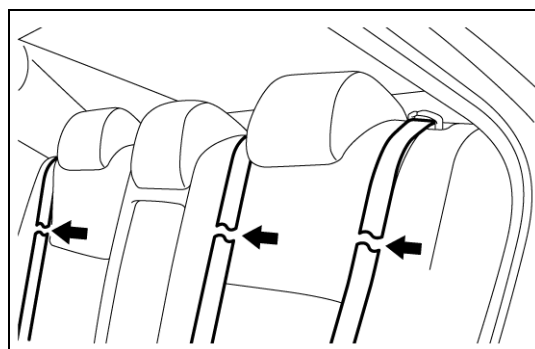

4. リヤシートクッションASSYを取りはずす。

- (1) リヤシートクッションロックフックのかん合2箇所をはずし、リヤシートクッションASSYを取りはずす。

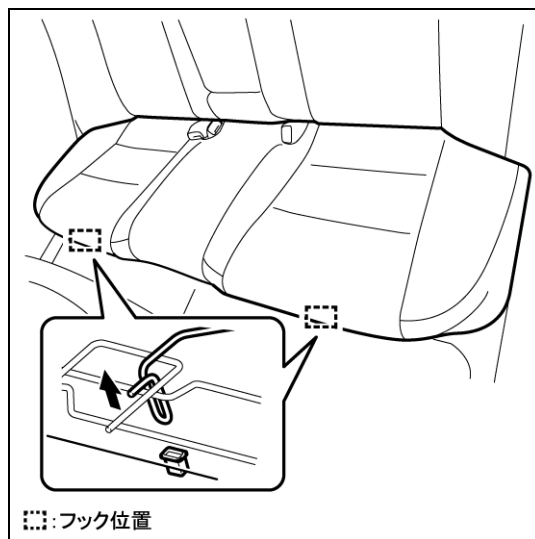

5. リヤシートバックASSY RHを取りはずす。

- (1) シートバックロックRHケーブルを引き、リヤシートバックASSY RHを前倒しする。

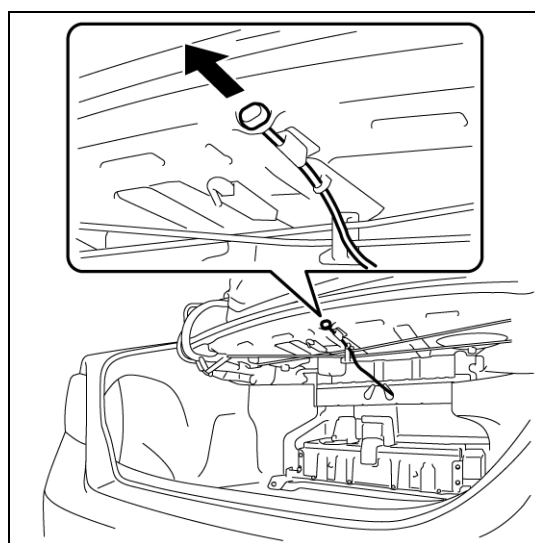

- (2) リヤシートバックカバーをめくり、ボルト2本をはずし、リヤシートバックASSY RHを取りはずす。

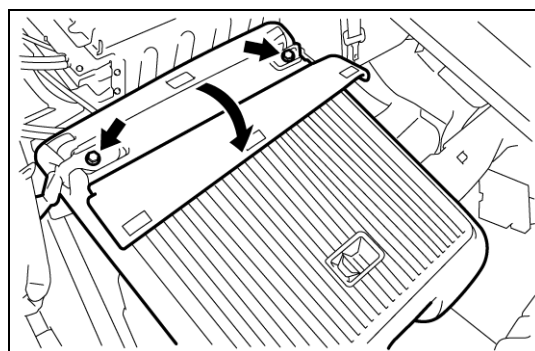

6. リヤシートバックASSY LHを前倒しする。

- (1) ツメのかん合およびガイドをはずし、ルームパーティションカバーNo.2を取りはずす。

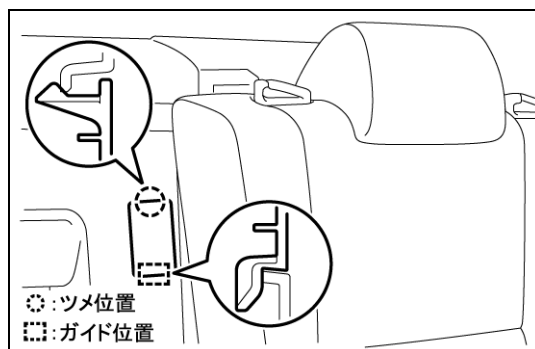

(2) シートバックロックLHケーブルを引き、リヤシートバックASSY LHを前倒しする。

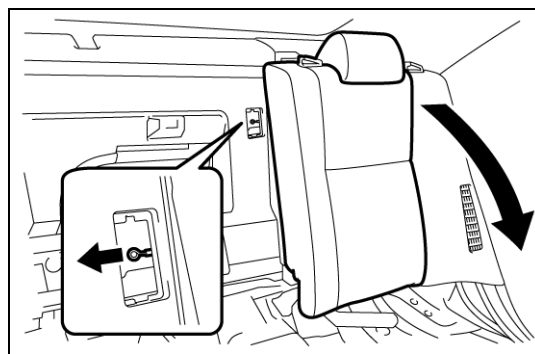

7. 次の部品を取りはずす。

- | | |
|-----------------------|----------------------|
| ① リヤサイドシートバックASSY RH | ⑤ ストップセンタランプセット |
| ② リヤサイドシートバックASSY LH | ⑥ パッケージトレイトリムパネルASSY |
| ③ ルーフサイドガーニッシュ INN RH | ⑦ ルームパーティションボード LH |
| ④ ルーフサイドガーニッシュ INN LH | ⑧ ルームパーティションボード RH |

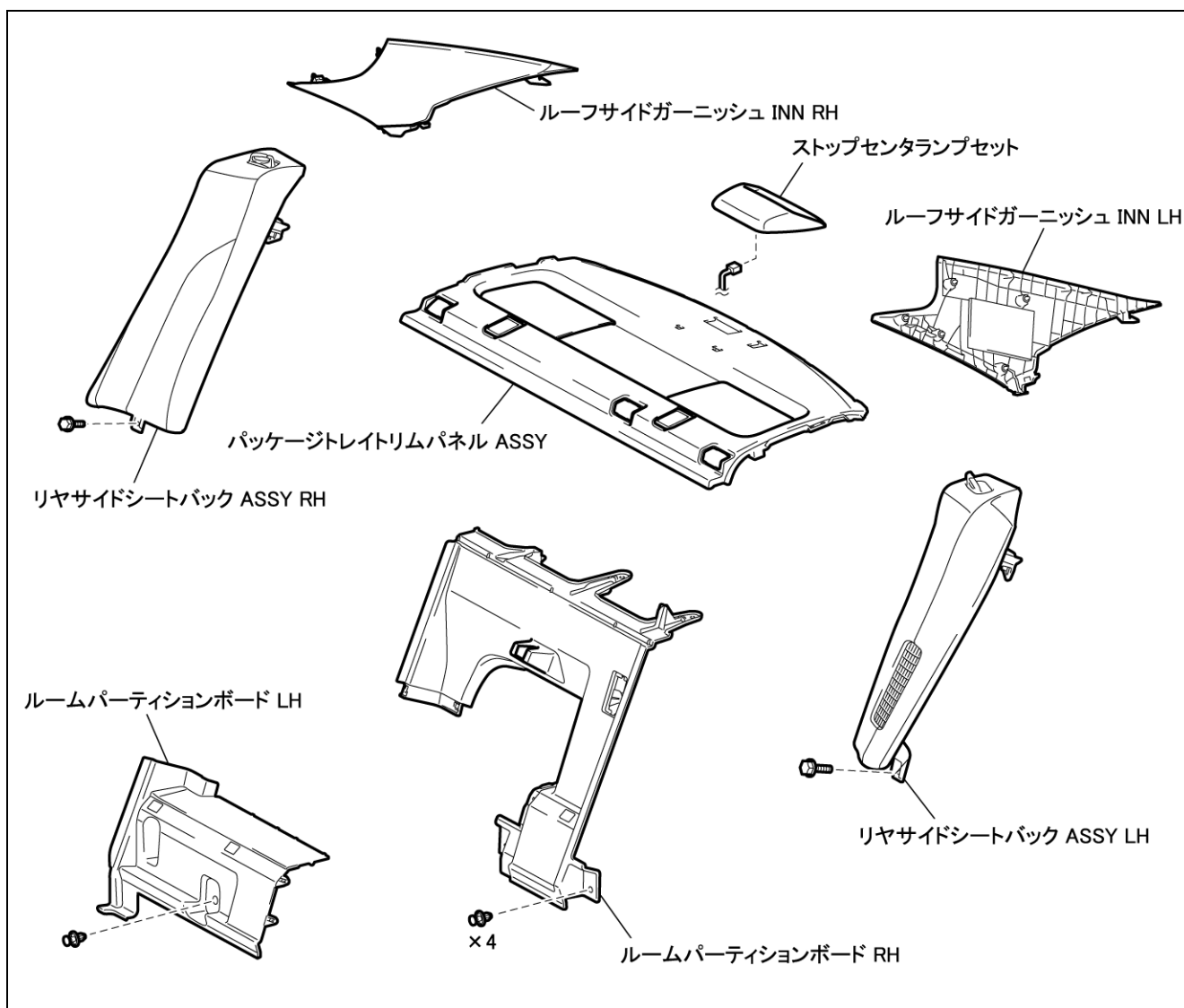

8. HVバッテリーを取りはずす。

(1) クリップ3個をはずし、ハイブリッドバッテリーインテークダクトNo.1を取りはずす。

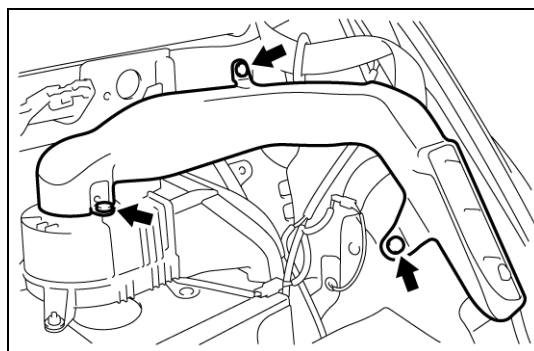

(2) コネクター(2箇所)を切り離す。

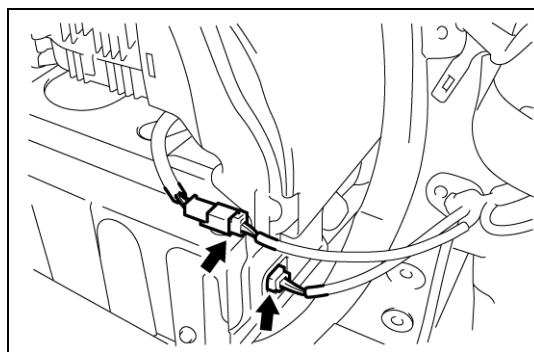

(3) サービスプラググリップを使用し、バッテリーカバーロックストライカを取りはずす。
(4) ボルトおよびナット2個をはずし、ハイブリッドバッテリーシールドパネルNo.4を取りはずす。

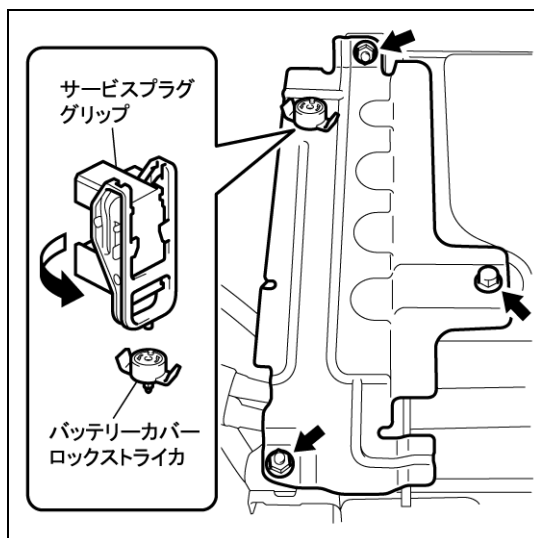

(5) コネクター(a)を切り離す。
(6) 絶縁手袋を着用して、フレームワイヤのコネクター(2箇所)を切り離し、フレームワイヤのコネクター(2箇所)とバッテリー側のコネクター(2箇所)に、絶縁テープを貼り絶縁する。

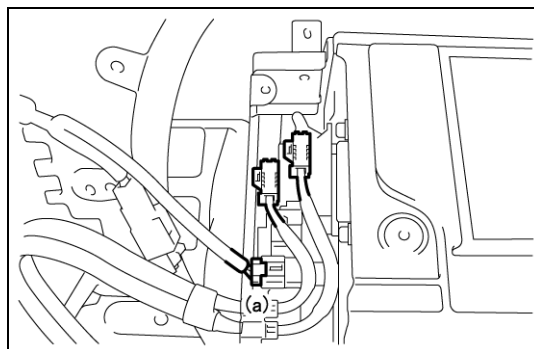

(7) ボルト6本を取りはずす。

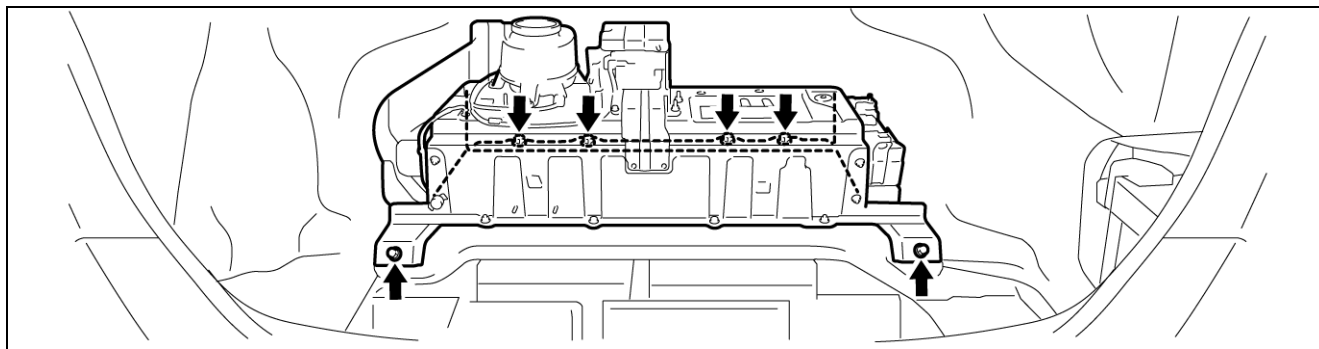

(8) ラゲージコンパートメントフロアマットを取り付ける。
(9) HVバッテリーを車両後方に引き出す。

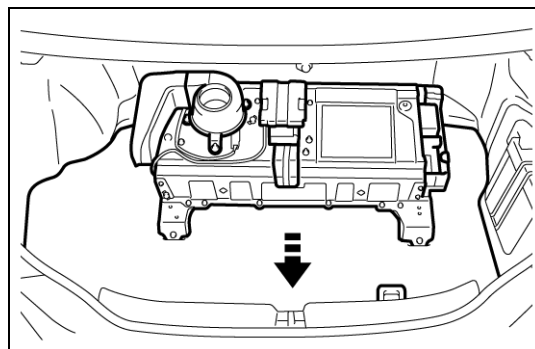

(10) HVバッテリーの穴にナスカン等で、ワイヤーロープをつなぎ、HVバッテリーをフォークリフト等で吊り上げて車外に引き出す。(この車両のHVバッテリー重量は約50kg)

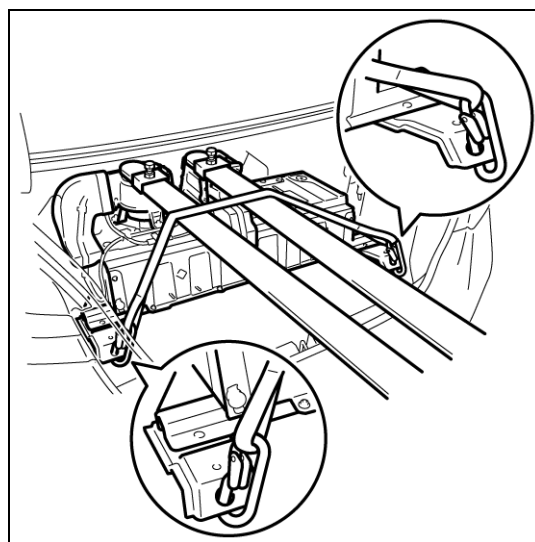

<注意!>

- フォーク側は抜け落ちないようにストッパーを使用する。
- HVバッテリーユニットは、床への落下等により破損の恐れがあるためご注意ください。

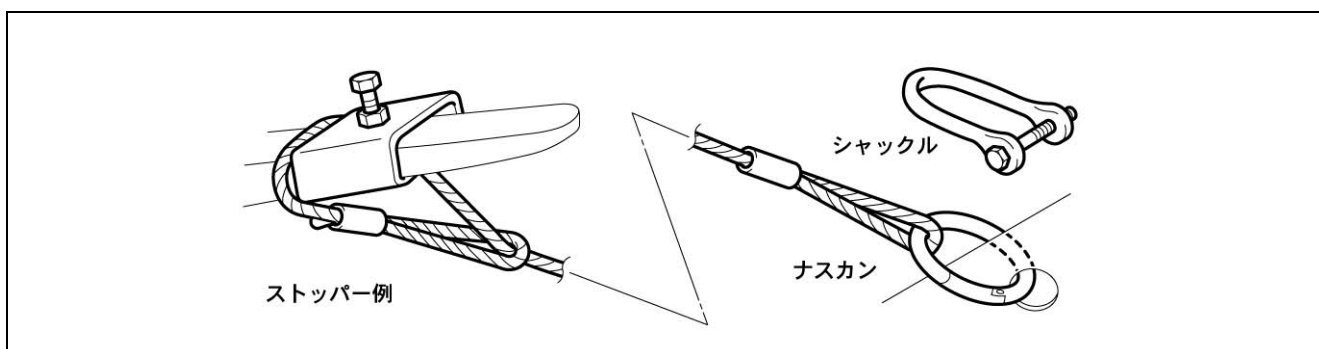

9. バッテリークーリングブローASSYを取りはずす。

- (1) クリップをはずし、ハイブリッドバッテリーインテークダクトNo.2を取りはずす。
- (2) ナット3個を取りはずす。
- (3) コネクターを切り離し、バッテリークーリングブローASSYを取りはずす。

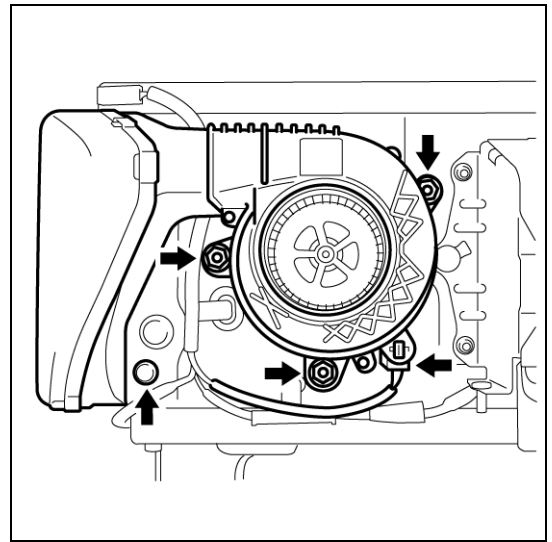

10. HVバッテリーユニット内部に水、異物等が入らないように、送風口周辺(コンピュータユニット部)をビニールシート、ガムテープ等でカバーする。