

(3) エスティマハイブリッド (AHR20W系)

■HVバッテリー搭載位置、サービスプラグ

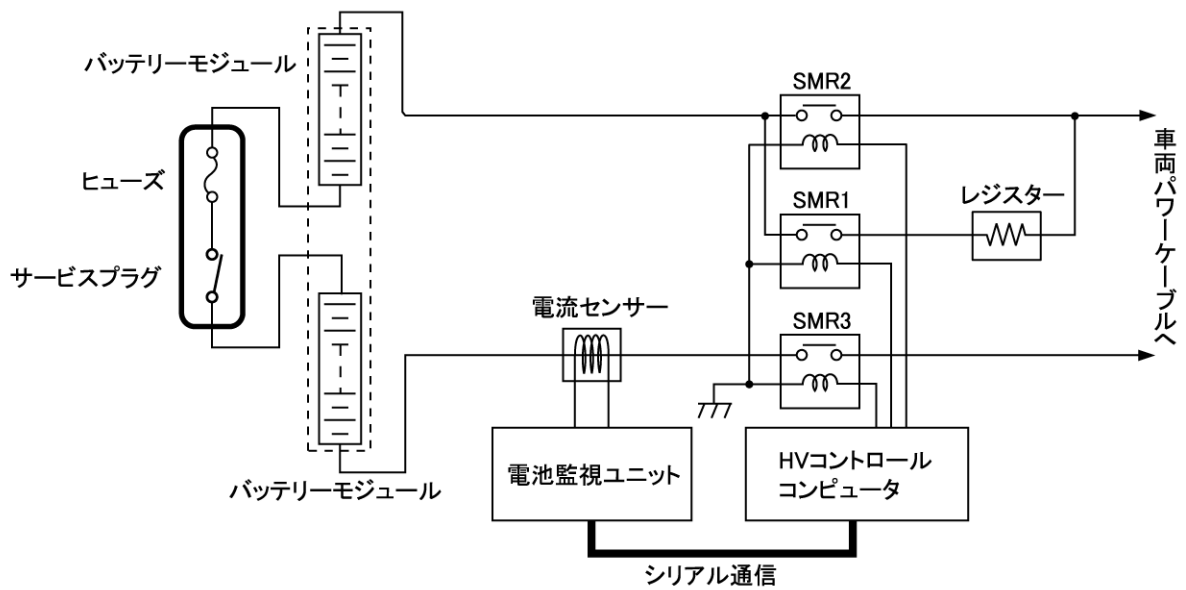
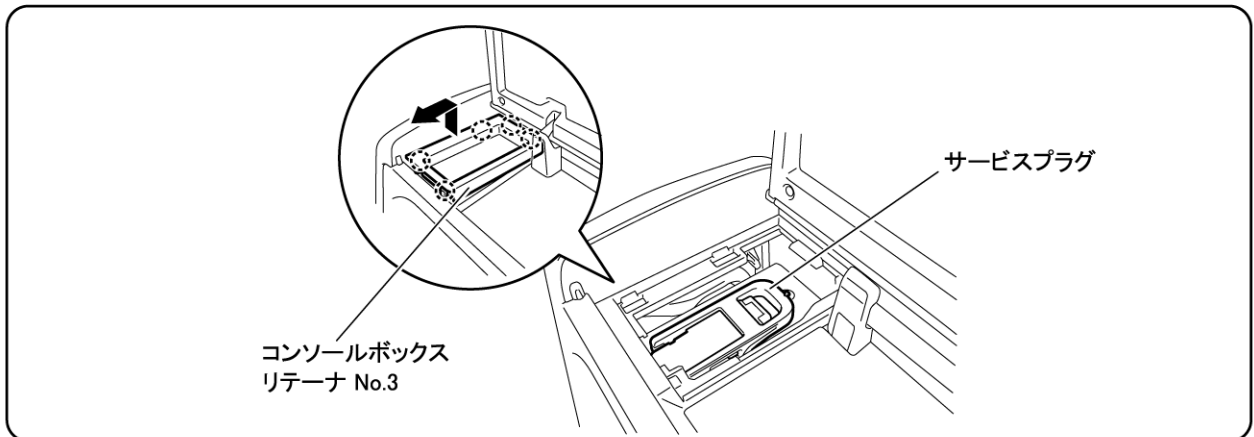
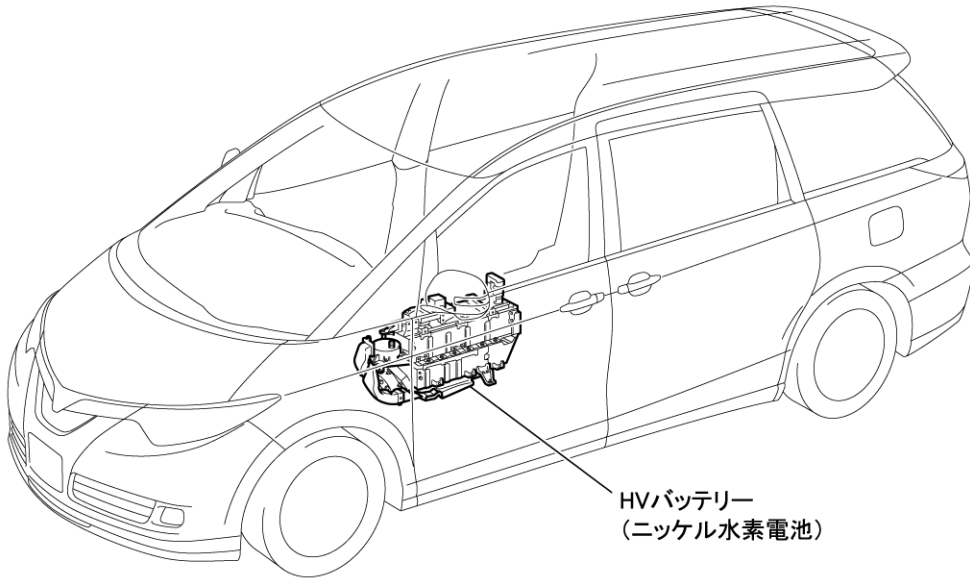

<注意！>

- 作業は必ず絶縁手袋を着用して行ってください。
- サービスプラググリップは、パワースイッチOFFでリレーが開いた上で、更に確実に期すため機械的に電源を遮断するものであり、全ての作業に先立って行ってください。
- 回路内にコンデンサーがあるため、サービスプラググリップを抜いてから高電圧ケーブルに触れるまで10分以上時間をとってください。
- 絶縁被覆のない高電圧端子に触れるときには、テスターで電圧が0Vであることを確認してください。

1. 補機バッテリーマイナスターミナルを切り離す。
(シートマニュアルタイプ)

- (1) ツメのかん合6箇所およびガイド2箇所をはずし、クォータトリムジャッキカバーを取りはずす。

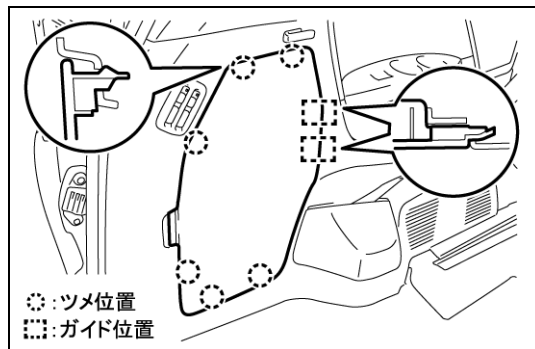

- (2) ナットをゆるめ、補機バッテリーマイナスターミナルを切り離す。

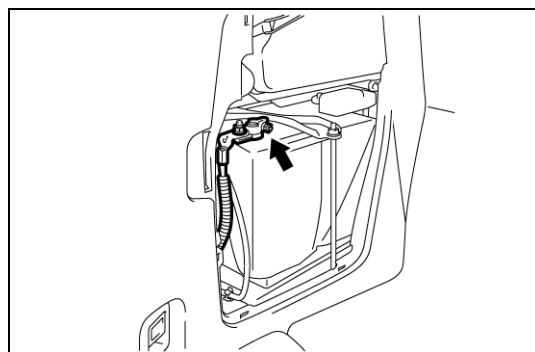

2. フロントシート ASSY RH を取りはずす。

- (1) クリップのかん合をはずし、シートトラックブラケットカバー INN RH を取りはずす。

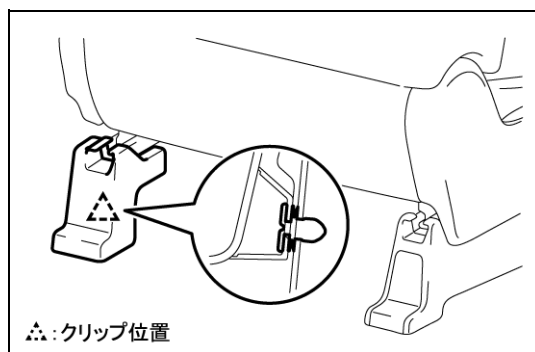

- (2) ツメのかん合(各2箇所)をはずし、フロントシートレッグカバー 3箇所をめくる。

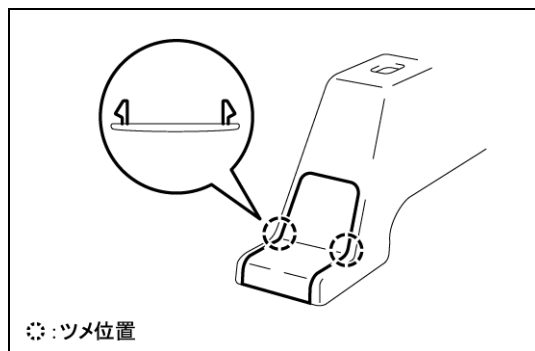

- (3) フロントシート ASSY RHをフロントモーストにする。
- (4) リヤ側のボルト2本を取りはずす。
- (5) フロントシート ASSY RHをリヤモーストにする。
- (6) フロント側のボルト2本を取りはずす。

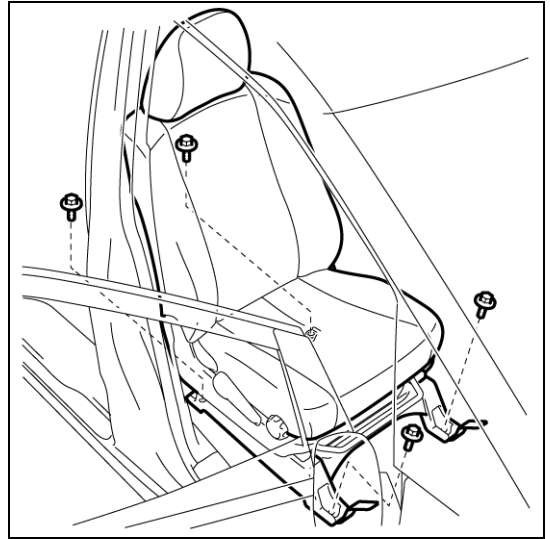

- (7) ツメのかん合6箇所およびガイド2箇所をはずし、クォータトリムジャッキカバーを取りはずす。(シートパワータイプ)

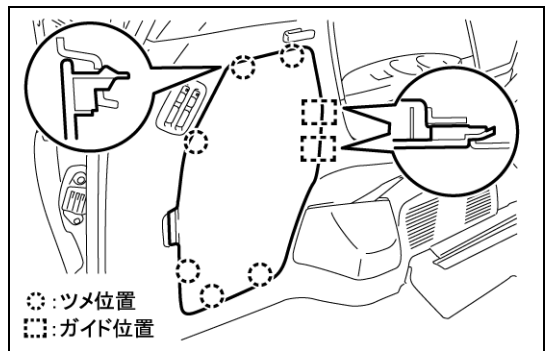

- (8) ナットをゆるめ、補機バッテリーマイナスターミナルを切り離す。(シートパワータイプ)
- (9) フロントシートワイヤRHのクランプをはずし、コネクターを切り離す。
- (10) フロントシート ASSY RHを取りはずす。

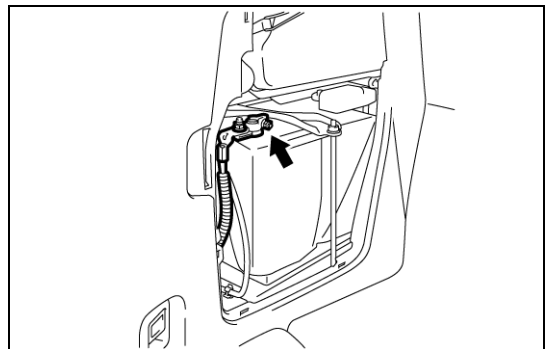

3. フロントシート ASSY LHを取りはずす。

- (1) フロントシート ASSY RHと同様の作業を行う。

4. サービスプラググリップを取りはずす。

- (1) コンソールを開ける。
- (2) 矢印方向へ引き、ツメのかん合3箇所をはずす。

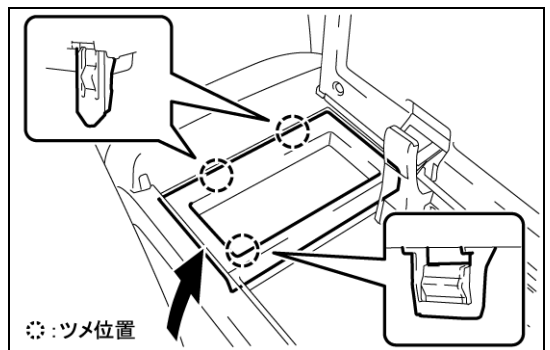

- (3) 矢印方向へ引き、ツメのかん合2箇所をはずし、コンソールボックスリテーナ No.3を取りはずす。

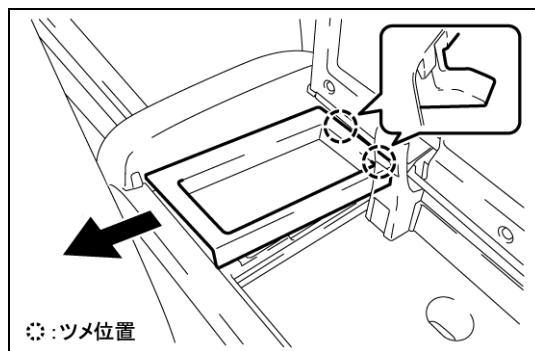

- (4) 絶縁手袋を着用して、サービスプラググリップを引き抜く。

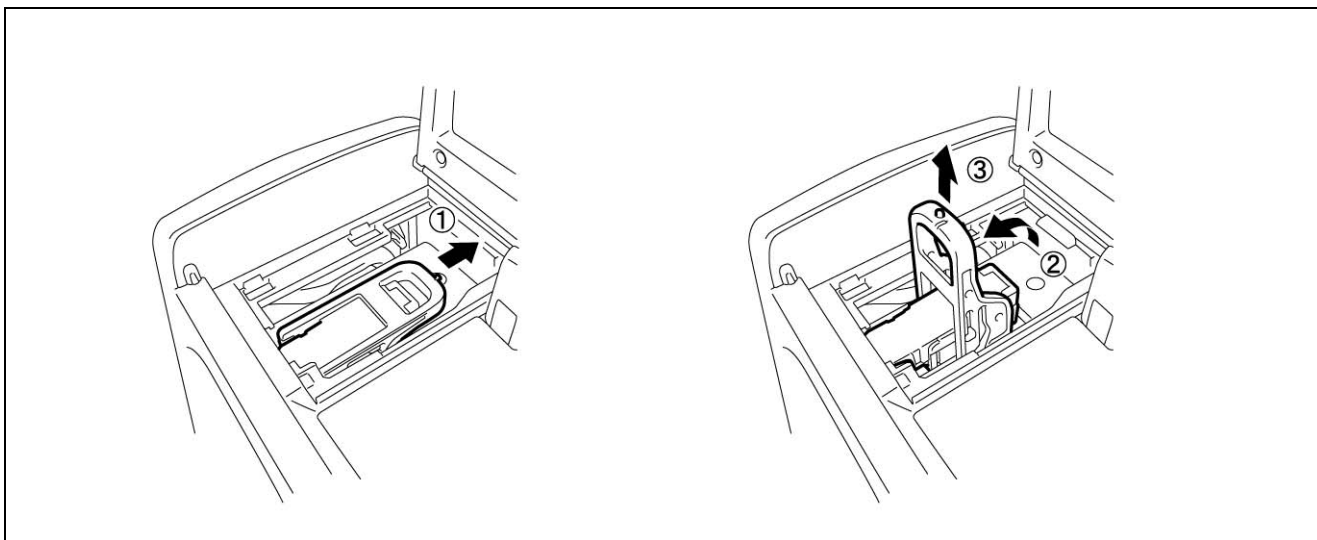

- (5) サービスプラググリップの取りはずし部(ソケット部)に、絶縁テープを貼り絶縁する。
※取りはずしたサービスプラググリップは、作業中に他の作業者が誤って取り付けることがないように、また後で使用するので、ポケットに入れる等、紛失しないよう携帯する。

5. コンソールボックスASSYを取りはずす。

- (1) クリップ2個を取りはずす。
(2) ツメのかん合3箇所をはずし、フロアカーペットカバー CTR RHを取りはずす。

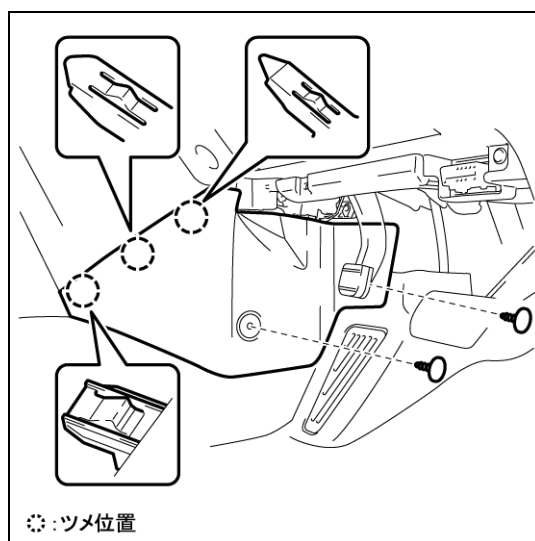

- (3) クリップ2個を取りはずす。
- (4) ツメのかん合4箇所をはずし、フロアカーペットカバー CTR LHを取りはずす。

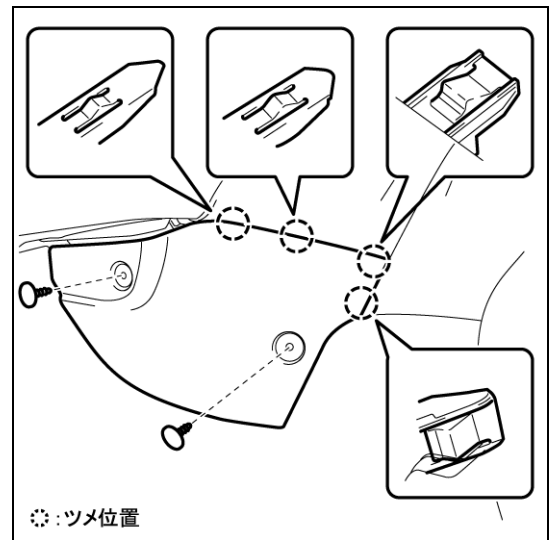

- (5) ツメのかん合7箇所およびクリップのかん合2箇所をはずし、コンソールボックスインサートFRをはずす。

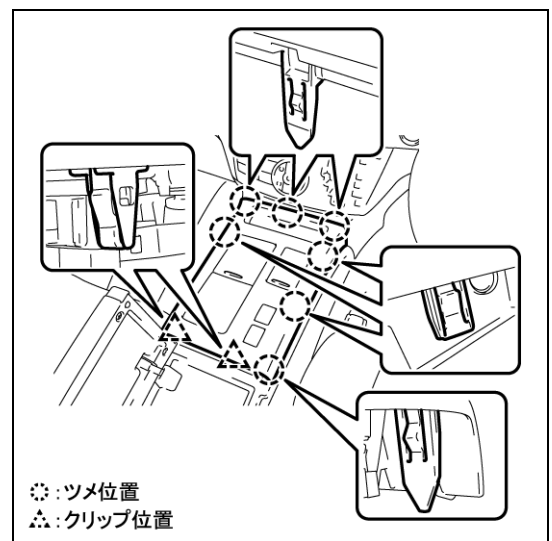

- (6) コネクター (3箇所) を切り離し、コンソールボックスインサートFRを取りはずす。

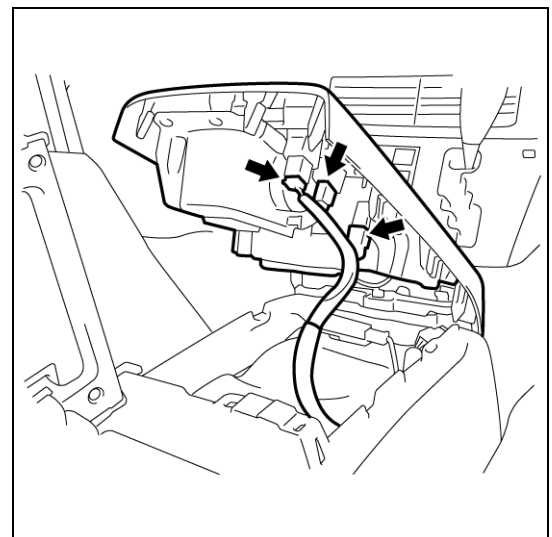

- (7) コンソールボックスカーペットを取りはずす。
- (8) ボルト3本を取りはずす。

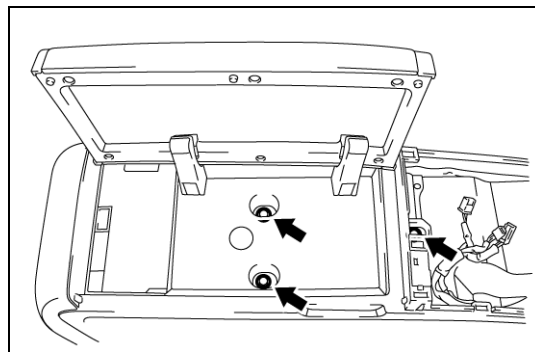

- (9) ツメのかん合8箇所をはずし、スイッチベースをはずす。

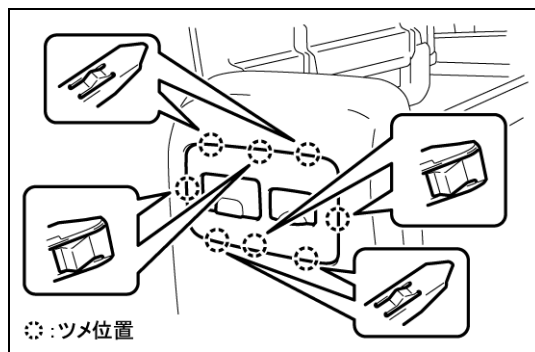

- (10) コネクター(2箇所)を切り離し、スイッチベースを取りはずす。

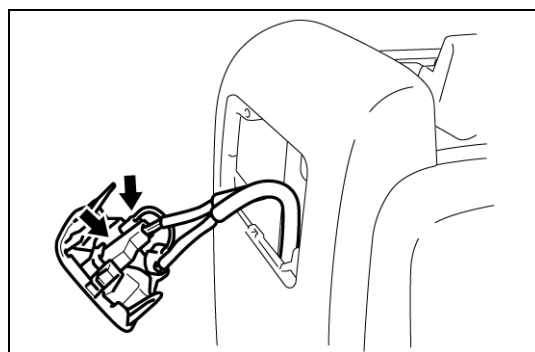

- (11) クリップ4個を取りはずす。
- (12) ツメのかん合7箇所をはずし、コンソールボックスASSYを取りはずす。

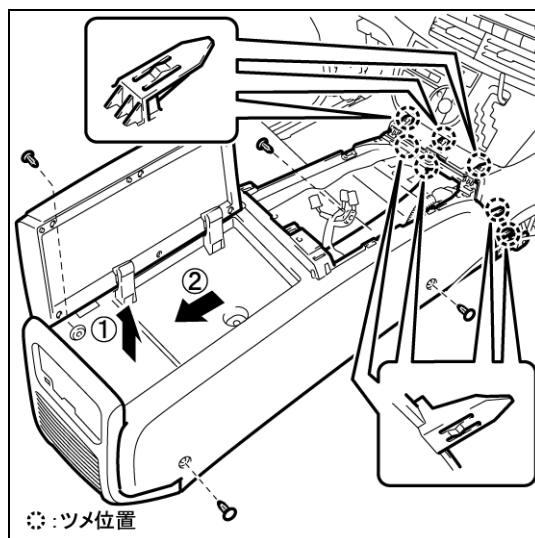

- 6. フロアカーペットASSY FR RHをめくる。
 - (1) クリップを取りはずす。
 - (2) フロアカーペットASSY FR RHをめくる。

7. HVバッテリーカバー UPRを取りはずす。

(1) コネクターを切り離す。

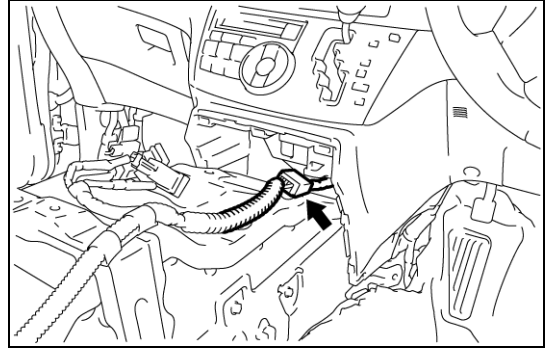

(2) ボルト7本をはずし、HVバッテリーカバーUPRを取りはずす。

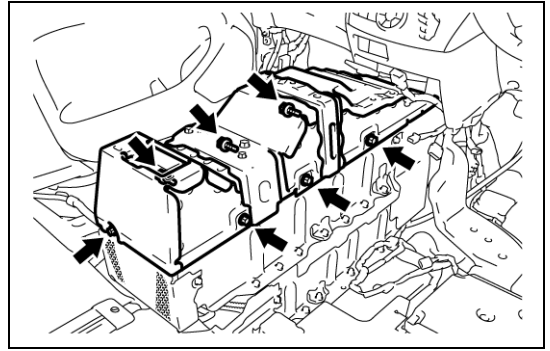

8. HVバッテリーシールドFRを取りはずす。

(1) ボルト6本をはずし、HVバッテリーシールドFRを取りはずす。

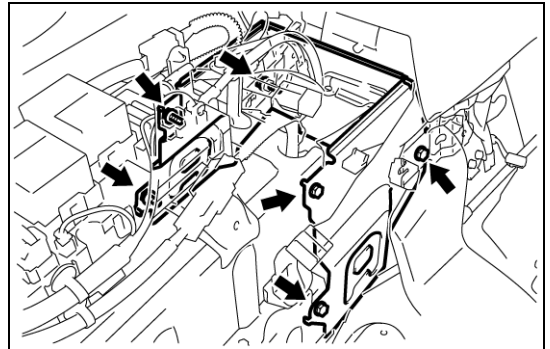

9. 高電圧ケーブルおよびワイヤハーネスを切り離す。

(1) 絶縁手袋を着用して、ナット4個をはずし、高電圧ケーブルを切り離す。

(2) 取りはずした高電圧ケーブルの端子とバッテリー側の端子に、絶縁テープを貼り絶縁する。

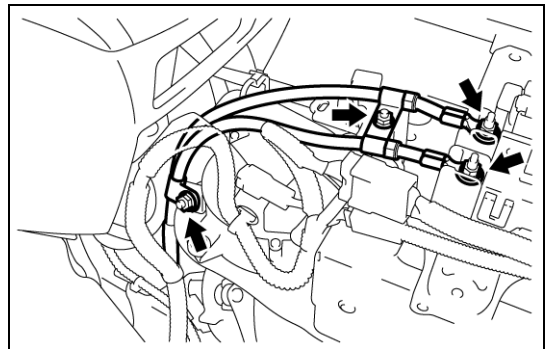

- (3) コネクター (3箇所)を切り離す。
- (4) クランプ3箇所をはずす。

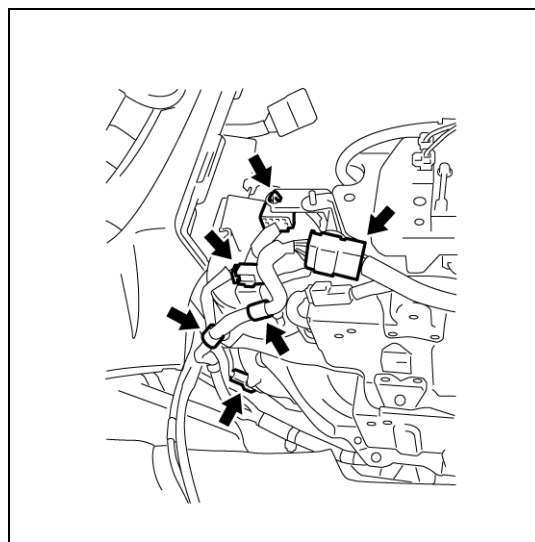

10. HVコンバータプロテクタを取りはずす。

- (1) ボルト2本およびナット2個をはずし、HVコンバータプロテクタを取りはずす。

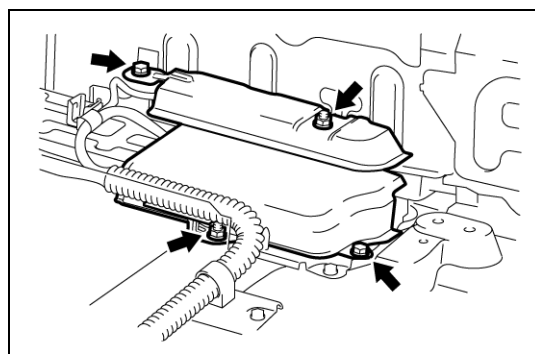

11. HVコンバータシールドを取りはずす。

- (1) サービスプラググリップを使用して、バッテリーカバーロックストライカーのボタンを解除する。
- (2) クランプをはずし、ワイヤハーネスを切り離す。
- (3) ボルト2本およびナットをはずし、HVコンバータシールドを取りはずす。

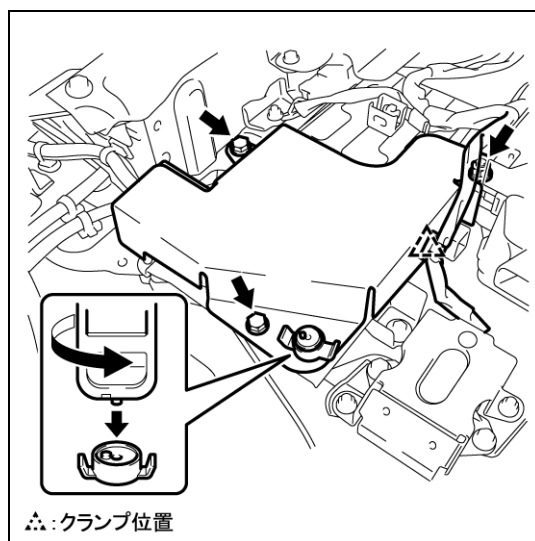

12. ボルテージインバータASSYを取りはずす。

- (1) クランプ3箇所をはずし、ターミナルキャップ No.1を取りはずす。
- (2) ボルトをゆるめ、ツメのかん合2箇所をはずし、エンジンルームワイヤ(AMDケーブル)を切り離す。
- (3) クランプをはずす。

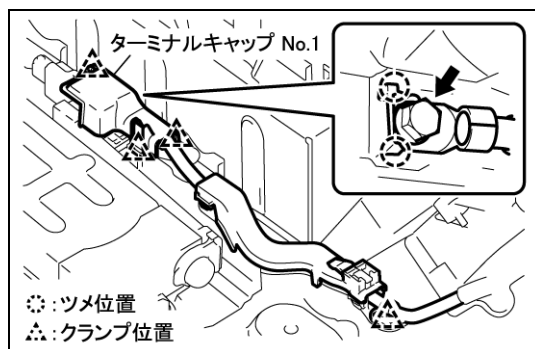

- (4) コネクターを切り離す。
- (5) クランプをはずす。

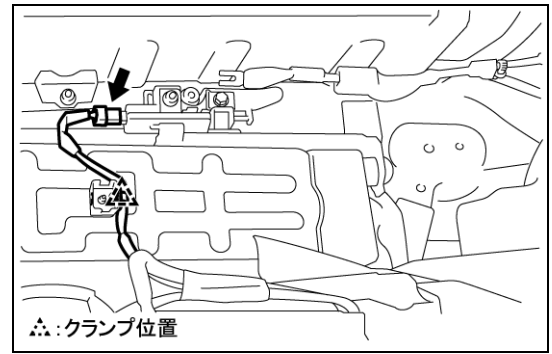

- (6) コネクター (2箇所) を切り離す。
- (7) 取りはずした高電圧ケーブルのコネクターに、絶縁テープを貼り絶縁する。
- (8) ボルト3本をはずし、ボルテージインバータ ASSY を取りはずす。

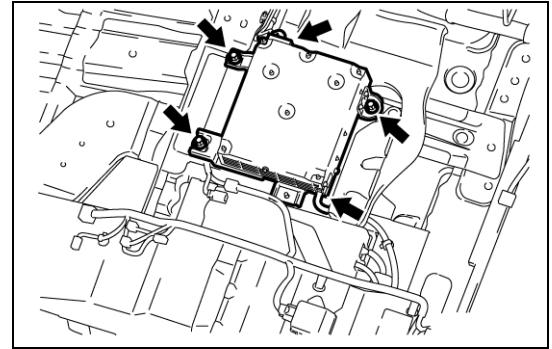

13. HVビークルコンバータを取りはずす。

- (1) コネクター (2箇所) を切り離す。
- (2) 取りはずした高電圧ケーブルのコネクターに、絶縁テープを貼り絶縁する。
- (3) ボルト3本およびナットをはずし、HVビークルコンバータを取りはずす。

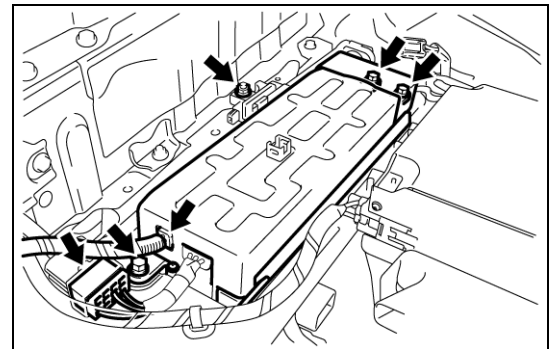

14. HVバッテリーを取りはずす。

- (1) ボルト6本を取りはずす。
- (2) グロメットをはずし、バッテリールームカンキホースを切り離す。

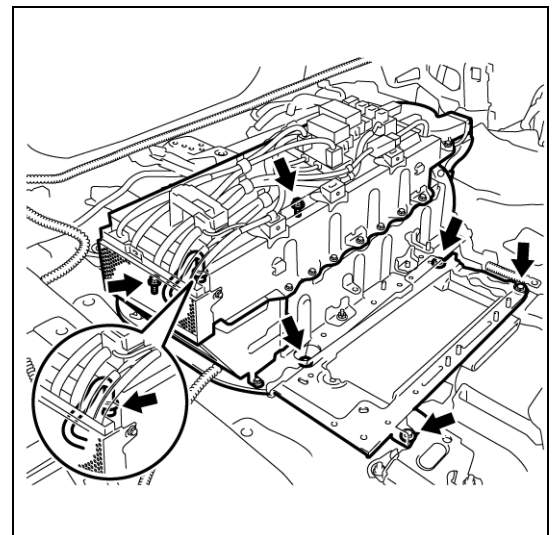

- (3) クリップをはずし、HVバッテリーエキゾーストダクトNo.1を取りはずす。

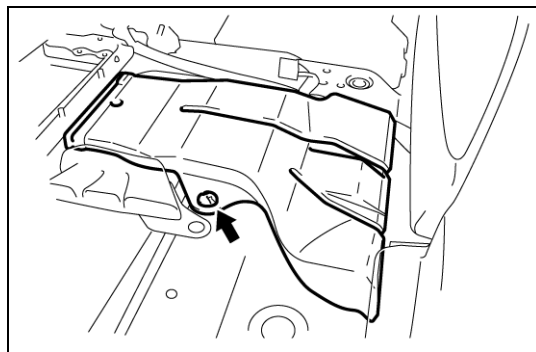

- (4) 吊り上げバンドをセットし、HVバッテリーをフォークリフト等で吊り上げて車外に引き出す。(この車両のHVバッテリー重量は約65kg)

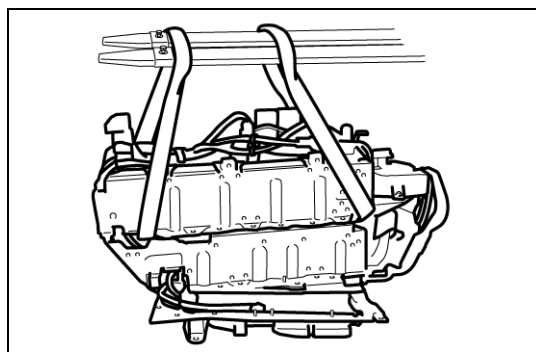

- (5) クリップ3個をはずし、HVバッテリーエキゾーストダクトを取りはずす。

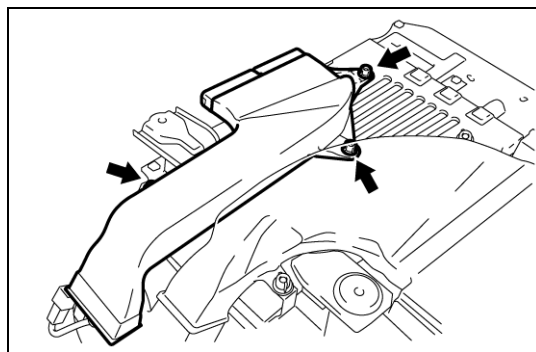

- (6) クリップ4個をはずし、HVバッテリーエキゾーストダクトを取りはずす。

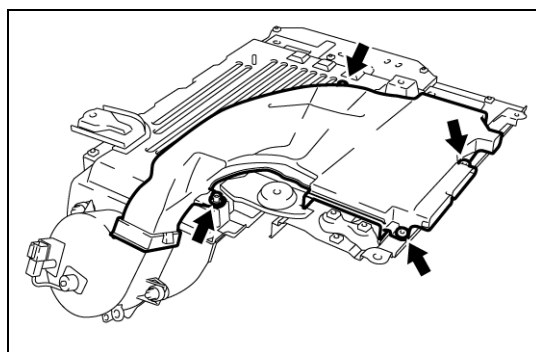

- (7) クリップをはずし、HVバッテリーエキゾーストダクトFRを取りはずす。

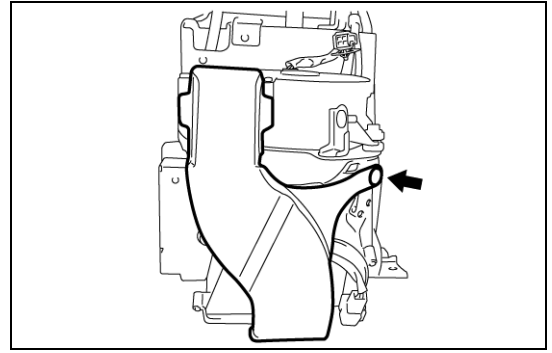

<注意！>

- フォーク側は抜け落ちないようにストッパーを使用する。
- HVバッテリーユニットは、床への落下等により破損の恐れがあるためご注意ください。

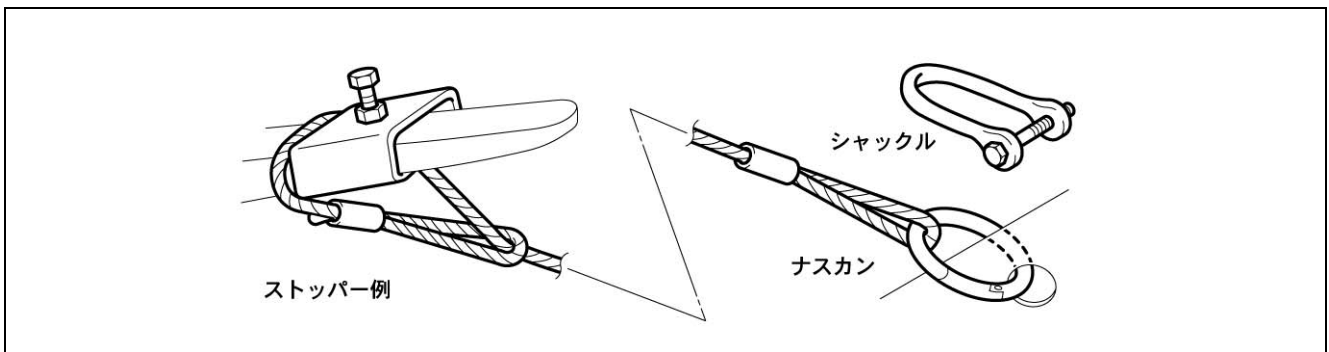

15. HVバッテリーユニット内部に水、異物等が入らないように、送風口周辺(コンピュータユニット部)をビニールシート、ガムテープ等でカバーする。