

(15) GS450h (GWS191系)

■HVバッテリー搭載位置、サービスプラグ

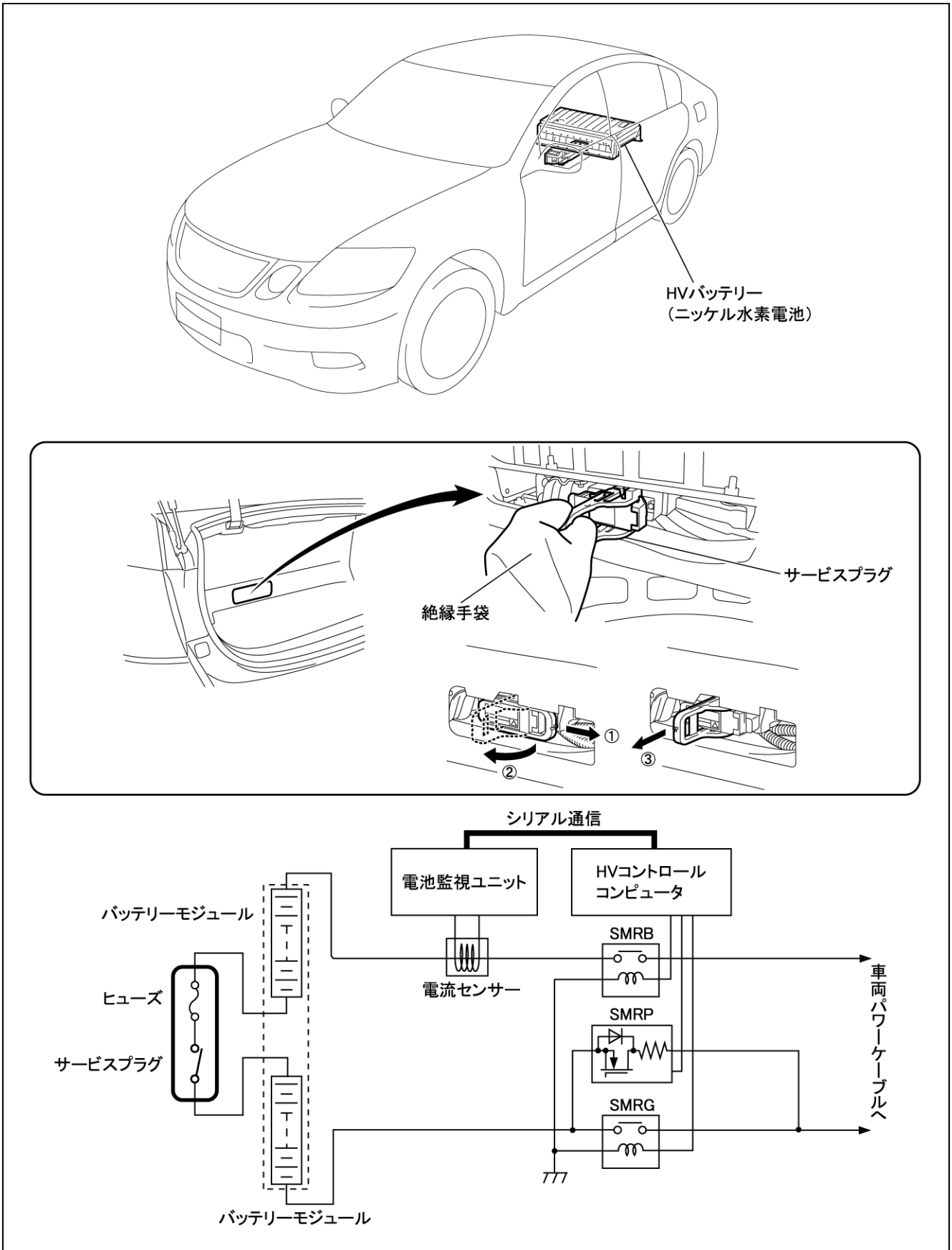

<注意！>

- 作業は必ず絶縁手袋を着用して行ってください。
- サービスプラググリップは、パワースイッチOFFでリレーが開いた上で、更に確実に期すため機械的に電源を遮断するものであり、全ての作業に先立って行ってください。
- 回路内にコンデンサーがあるため、サービスプラググリップを抜いてから高電圧ケーブルに触れるまで10分以上時間をとってください。
- 絶縁被覆のない高電圧端子に触れるときには、テスターで電圧が0Vであることを確認してください。

1. 補機バッテリーマイナスターミナルを切り離す。

- (1) ラゲージコンパートメントフロアマットを取りはずす。

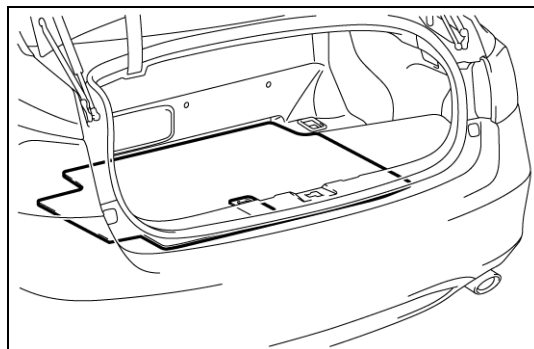

- (2) クリップ2個をはずし、バッテリーサービスホールカバー LHを取りはずす。

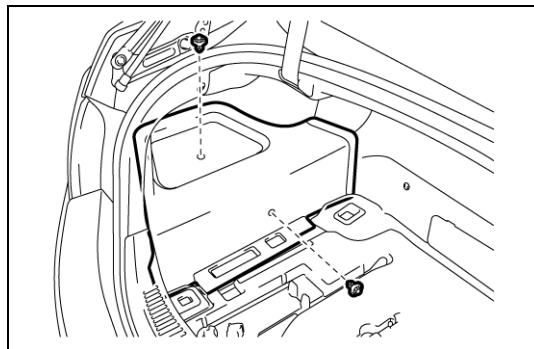

- (3) ナットをゆるめ、補機バッテリーマイナスターミナルを切り離す。

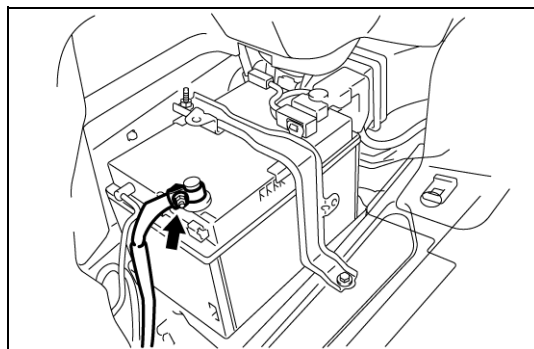

2. サービスプラググリップを取りはずす。

- (1) バッテリーサービスホールカバーをスライドさせて取りはずす。
- (2) 絶縁手袋を着用して、サービスプラググリップを引き抜く。

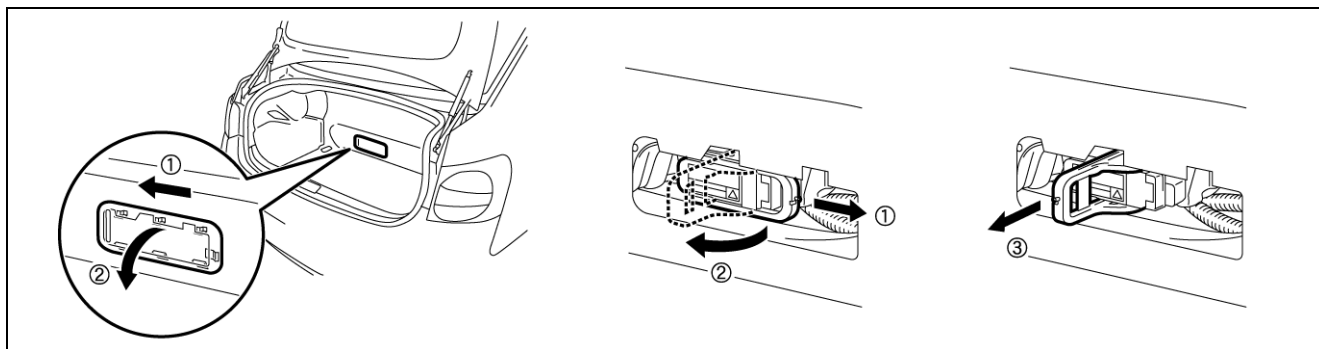

- (3) サービスプラググリップの取りはずし部(ソケット部)に、絶縁テープを貼り絶縁する。
※取りはずしたサービスプラググリップは、作業中に他の作業者が誤って取り付けることがないように、また後で使用するので、ポケットに入れる等、紛失しないよう携帯する。

3. ラゲージコンパートメントトリムカバーFRを取りはずす。

- (1) ツールボックスを取りはずす。

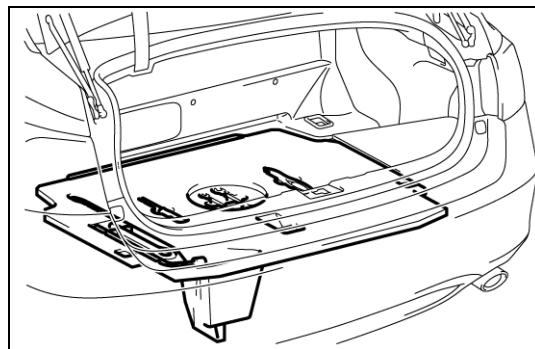

- (2) ボルト2本をはずし、ロープフックASSY(2個)を取りはずす。

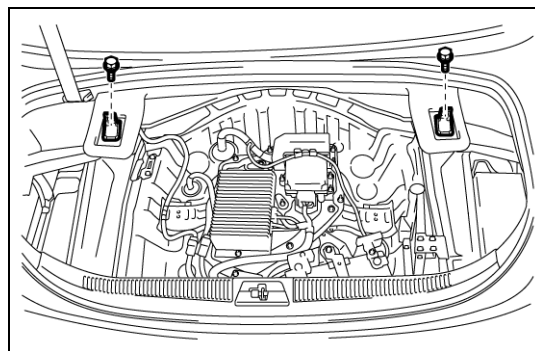

(3) ロープフック(2個)を取りはずす。

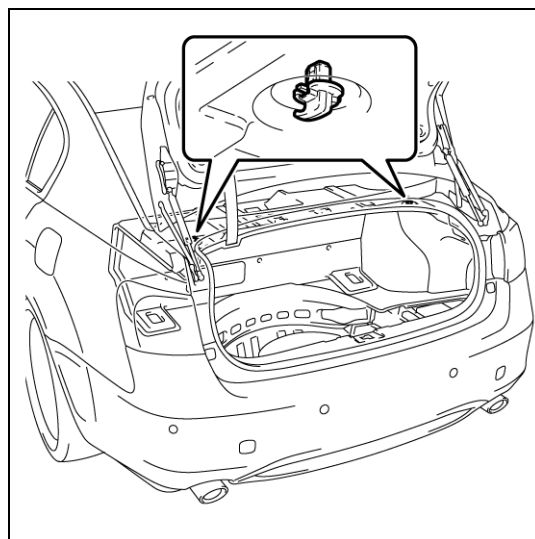

(4) 車両後方に引いて、ラゲージコンパートメントトリムフックNo.2(2個)を取りはずす。

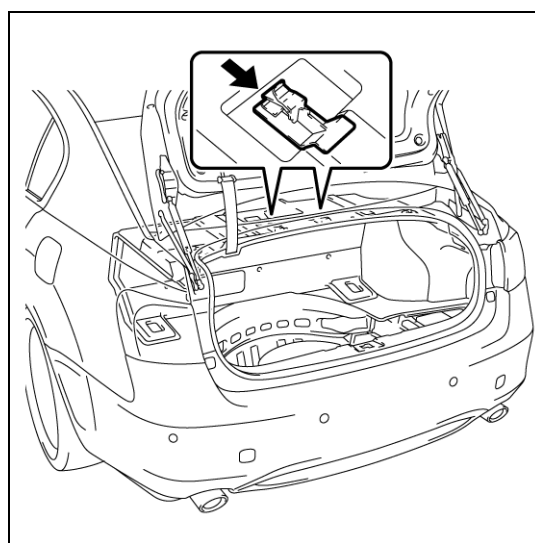

(5) クリップ3個を取りはずす。
(6) ツメのかん合4箇所をはずし、ラゲージコンパートメントトリムカバーFRを取りはずす。

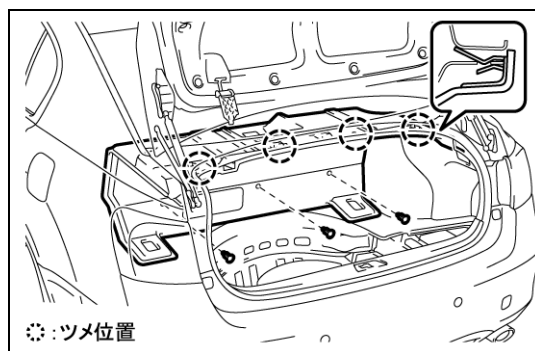

4. リヤシートクッションASSYを取りはずす。

(1) リヤシートクッションロックフックのかん合2箇所をはずし、リヤシートクッションASSYを取りはずす。

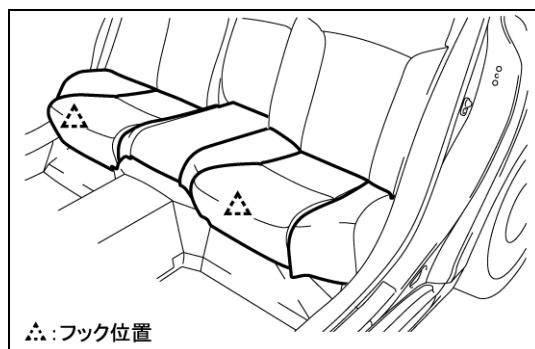

5. リヤシートベルトを切り離す。

- (1) リヤシートベルト(3箇所)を切り離す。

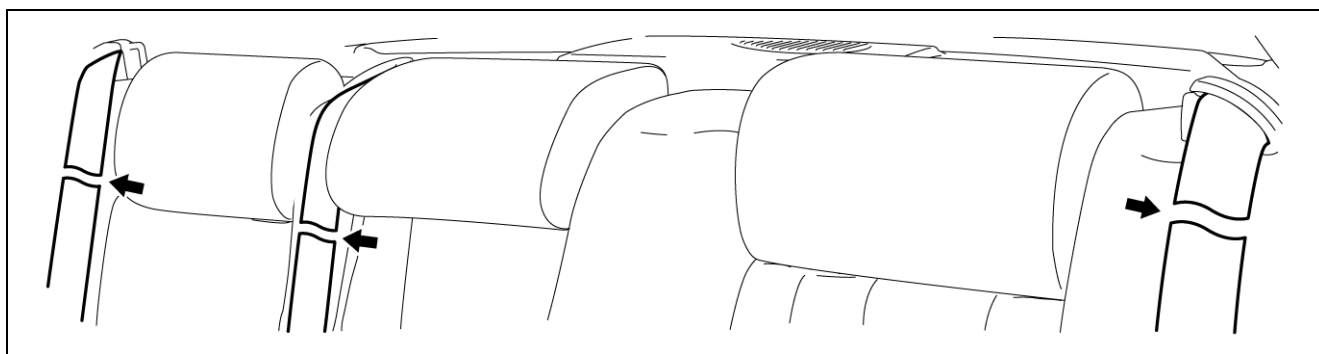

6. リヤシートバックカバー RHを取りはずす。

- (1) リヤシートヘッドレスト ASSY(2個)を上スライドさせる。
(2) リヤシートバックカバー RH(2個)を取りはずす。

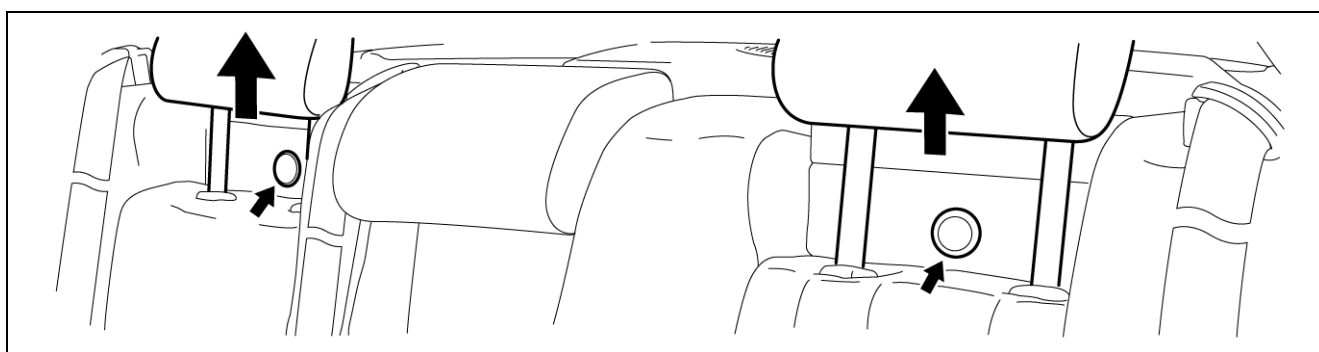

7. リヤシートバック ASSYを取りはずす。

- (1) ボルト4本およびナット2個をはずし、リヤシートバック ASSYを取りはずす。

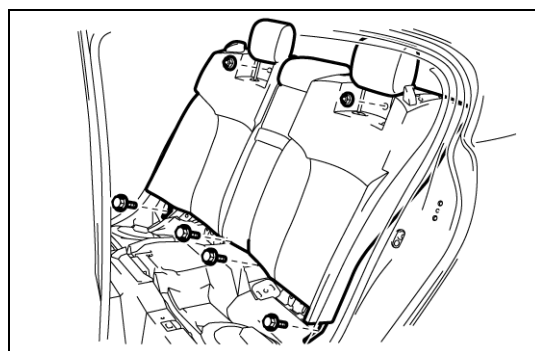

8. ルームパーティションリムパッドNo.1を取りはずす。

- (1) クリップ3個を取りはずす。
(2) ルームパーティションリムパッドNo.1をめくり上げる。

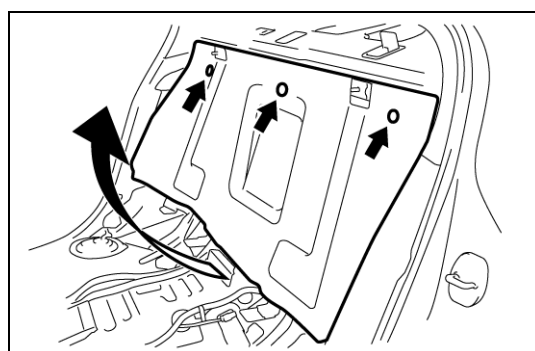

9. バックパネルコーナプレートUPR RHを取りはずす。

- (1) ツメのかん合6箇所をはずし、バックパネルコーナプレートUPR RHを取りはずす。

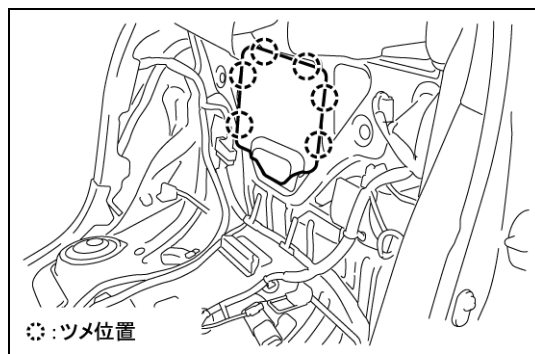

10. ルーフサイドインナーカバー UPRを取りはずす。

- (1) ルーフサイドインナーカバー UPR(2個)を取りはずす。

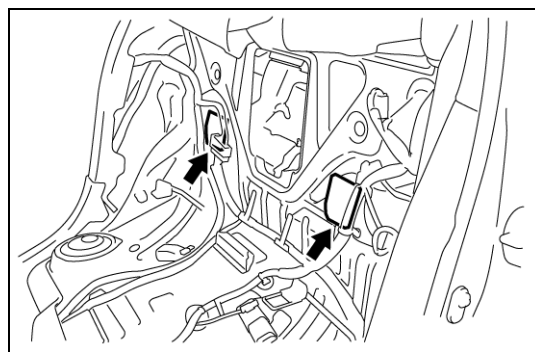

11. HVバッテリーを取りはずす。

- (1) ボルト3本を取りはずす。

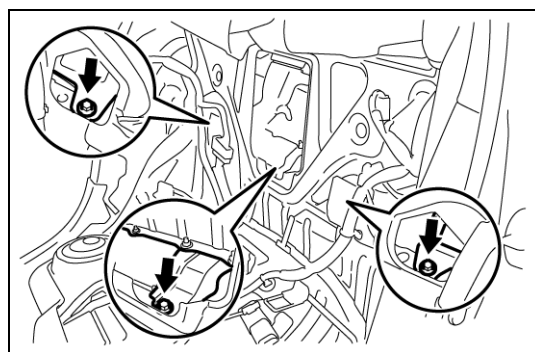

◆以下はトランクルームでの作業

- (2) クリップ2個をはずし、HVバッテリーエキゾーストダクトNo.3を取りはずす。

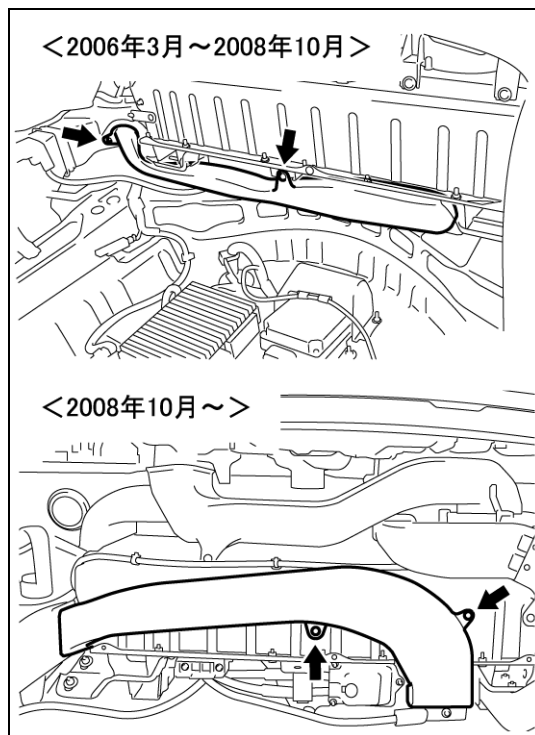

- (3) クリップ2個をはずし、HVバッテリーインタークダクトNo.2を取りはずす。

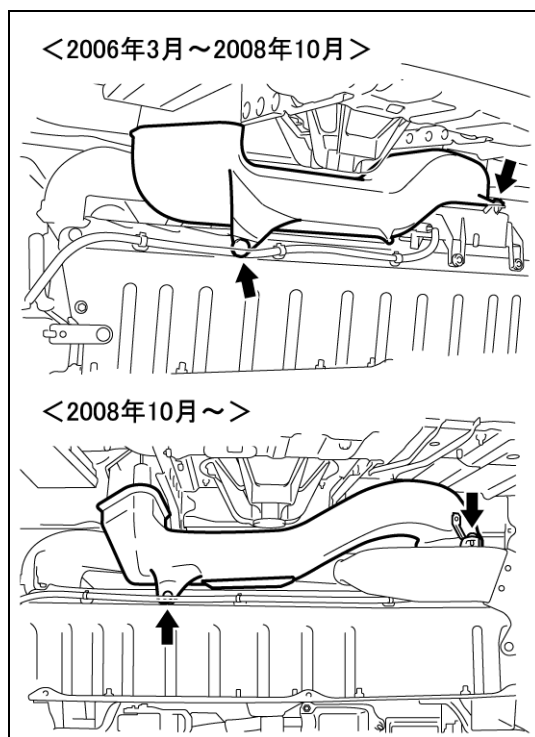

- (4) クリップをはずし、HVバッテリーインタークダクトNo.6を取りはずす。

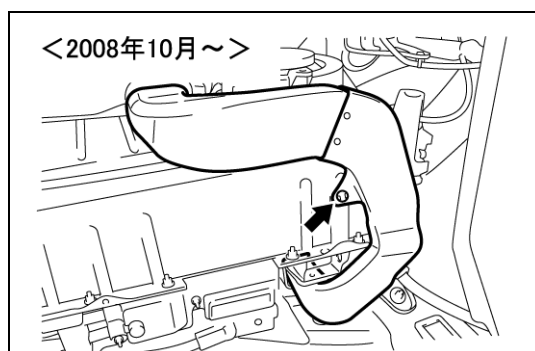

- (5) ナット 2 個およびコネクターをはずし、バッテリークーリングブロワASSYを取りはずす。

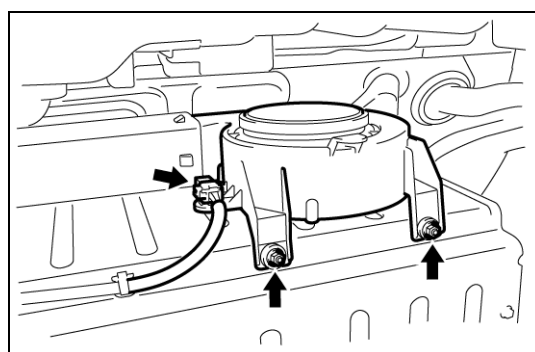

(6) HVバッテリーインテークダクトNo.3を取りはずす。

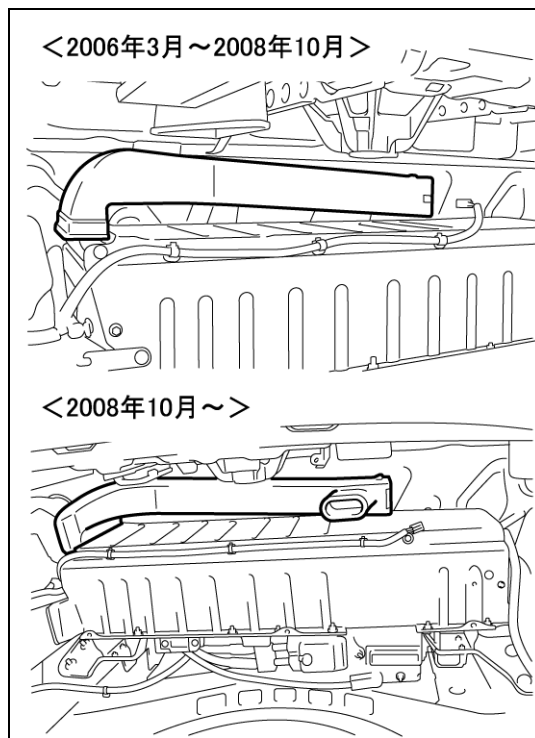

(7) クリップを取りはずす。

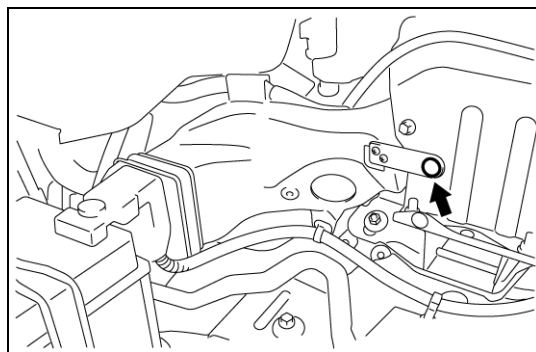

- (8) クランプをはずす。(A)
- (9) コネクターを切り離す。(A)
- (10) ナットをはずす。(B)
- (11) クランプをはずす。(B)
- (12) ナットをはずし、補機バッテリープラスターミナルを切り離す。(C)
- (13) クランプ2箇所をはずす。(C)
- (14) グロメットをはずし、バッテリールームカンキホースを切り離す。(D)
- (15) クランプをはずす。(D)

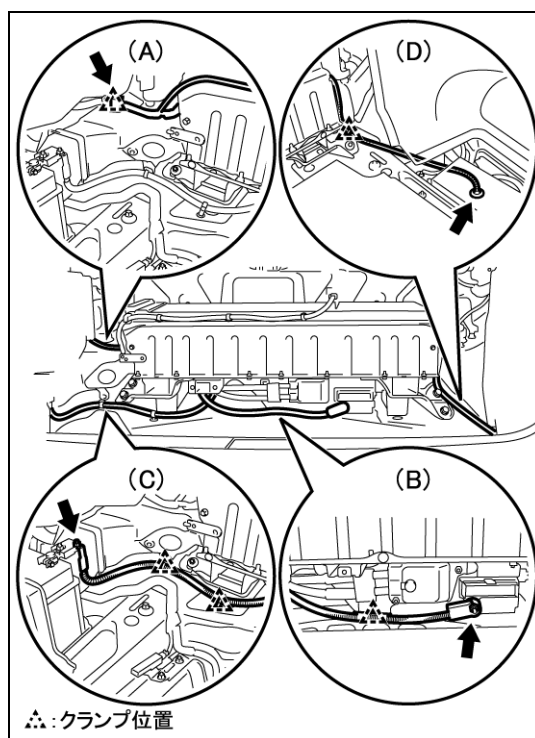

- (16) サービスプラググリップを使用して、インターロックのボタンを解除する。
- (17) ナット3個をはずし、バッテリーカバーを取りはずす。

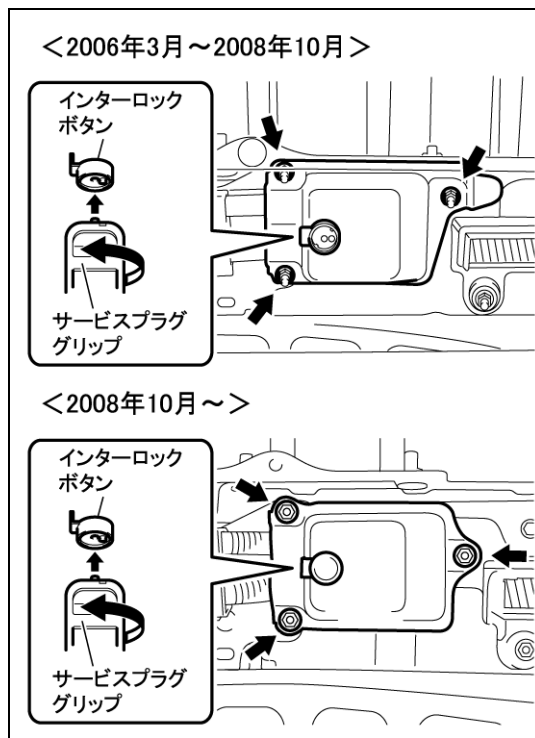

- (18) クランプをはずす。
- (19) 絶縁手袋を着用して、ナット2個をはずし、高電圧ケーブルを切り離す。
- (20) 取りはずした高電圧ケーブルの端子とバッテリー側の端子に、絶縁テープを貼り絶縁する。
- (21) バッテリーシールドコンタクトを取りはずす。

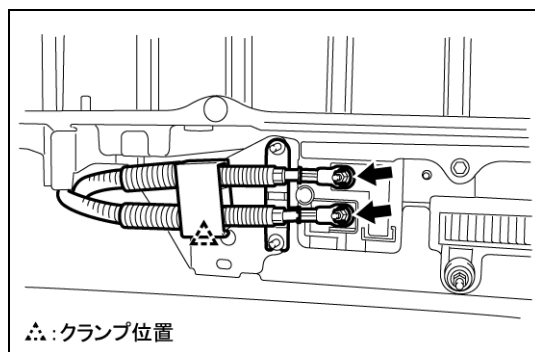

- (22) ナット4個を取りはずす。

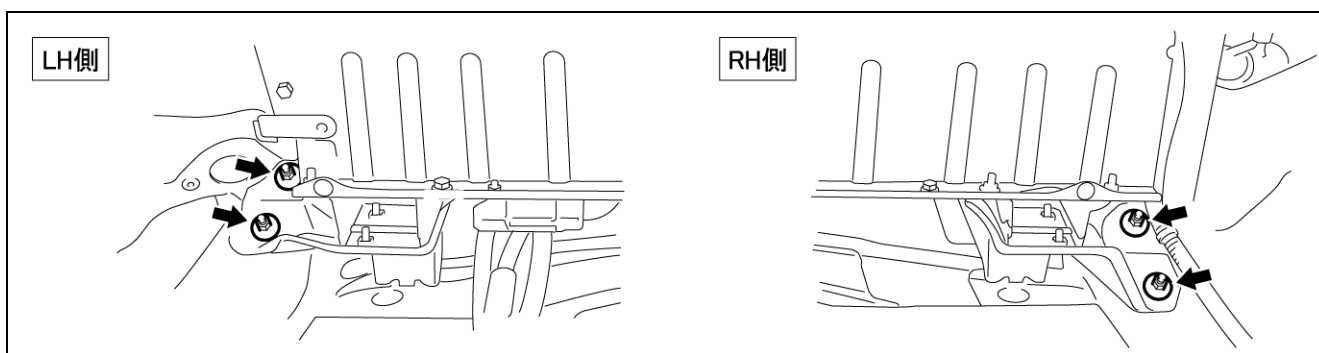

- (23) HVバッテリーの穴にナスカン等で、ワイヤーロープをつなぎ、HVバッテリーをフォークリフト等で吊り上げて車外に引き出す。(この車両のHVバッテリー重量は約60kg)

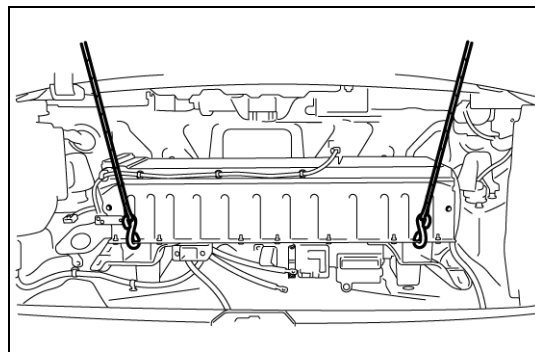

<注意！>

- フォーク側は抜け落ちないようにストッパーを使用する。
- HVバッテリーユニットは、床への落下等により破損の恐れがあるためご注意ください。

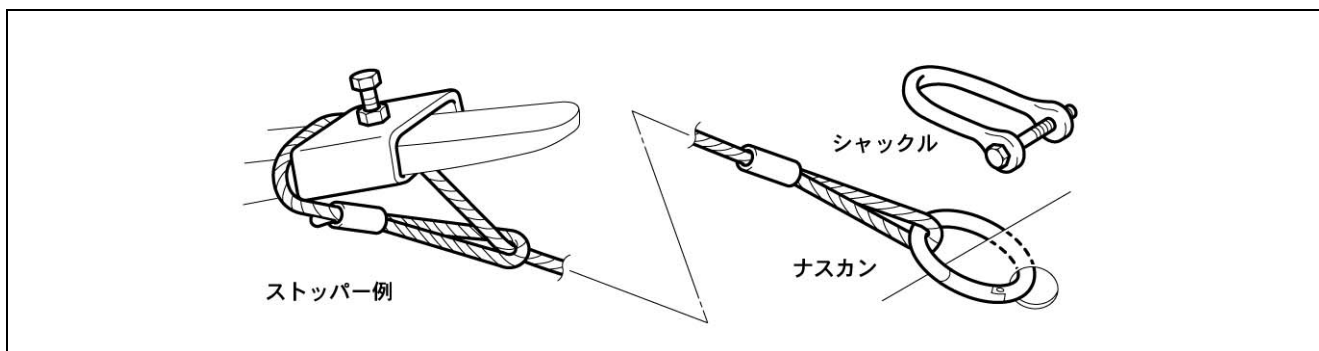

12. HVバッテリーユニット内部に水、異物等が入らないように、送風口周辺(コンピュータユニット部)をビニールシート、ガムテープ等でカバーする。