

(6) クルーガーハイブリッド (MHU28W系)  
(7) ハリアーハイブリッド (MHU38W系)

■HVバッテリー搭載位置、サービプラグ

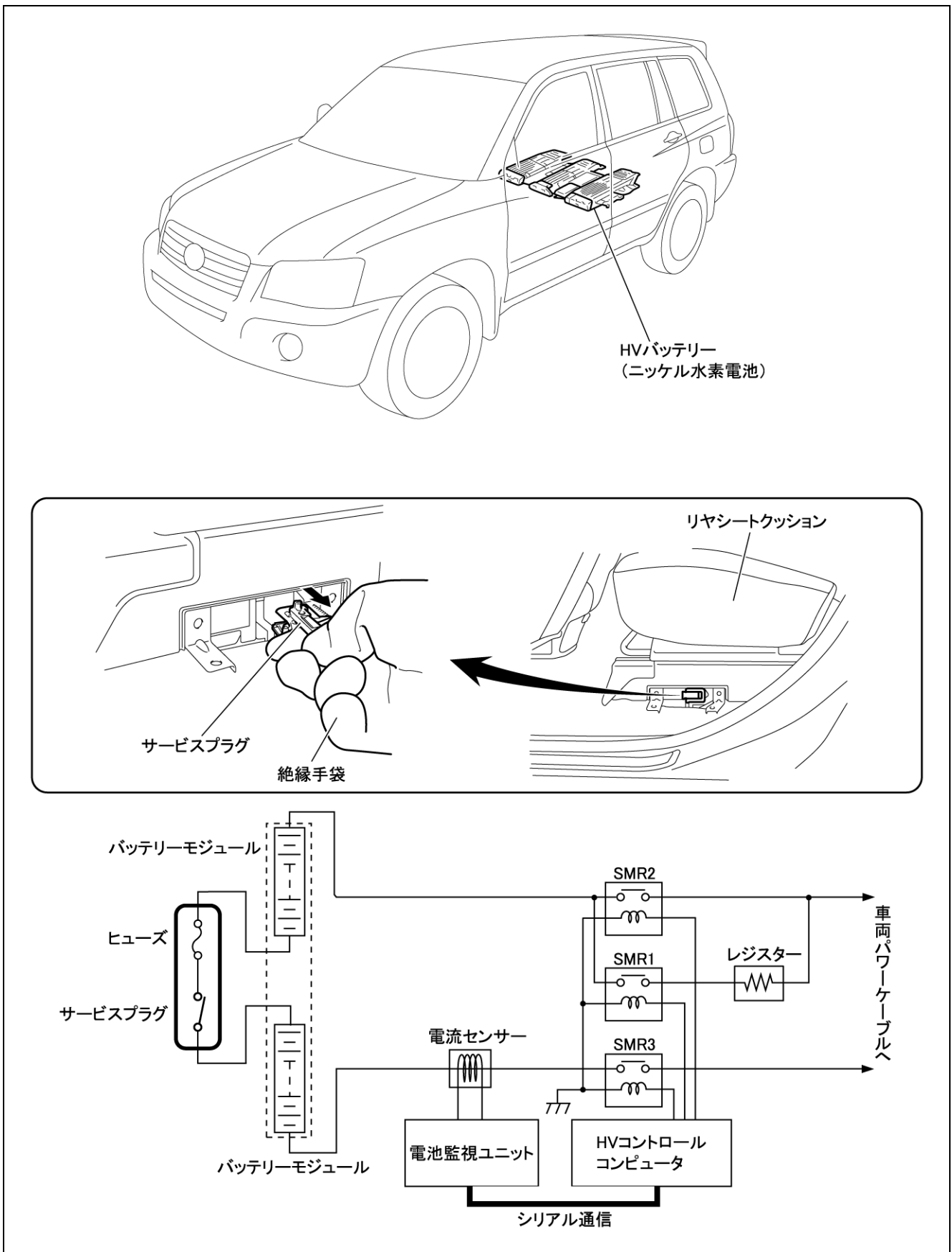

<注意！>

- 作業は必ず絶縁手袋を着用して行ってください。
- サービスプラググリップは、イグニッションキーOFFまたはパワースイッチOFFでリレーが開いた上で、更に確実に期すため機械的に電源を遮断するものであり、全ての作業に先立って行ってください。
- 回路内にコンデンサーがあるため、サービスプラググリップを抜いてから高電圧ケーブルに触れるまで10分以上時間をとってください。
- 絶縁被覆のない高電圧端子に触れるときには、テスターで電圧が0Vであることを確認してください。

1. 補機バッテリーマイナスターミナルを切り離す。

2. サービスプラググリップを取りはずす。

- (1) クリップ2箇所をはずし、バッテリーサービスホールカバーを開ける。
- (2) 絶縁手袋を着用して、サービスプラググリップを起し引き抜く。
- (3) サービスプラググリップの取りはずし部(ソケット部)に、絶縁テープを貼り絶縁する。  
※取りはずしたサービスプラググリップは、作業中に他の作業者が誤って取り付けることがないように、また後で使用するので、ポケットに入れる等、紛失しないよう携帯する。

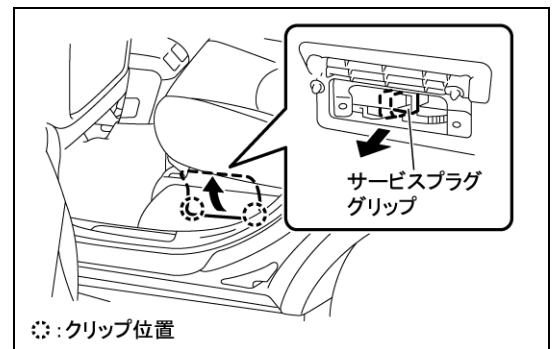

3. リヤシート(左右)を取りはずす。

- (1) リヤシート(左右)をリヤモーストにする。
- (2) リヤシートトラックブラケットカバー(4個)を取りはずす。
- (3) リヤシート(フロント側)の取り付けボルト4本を取りはずす。
- (4) リヤシートバック(左右)を前倒しする。
- (5) クリップ8個をはずし、リヤシートバックボードカーペットをめくる。
- (6) ボルト2本をはずし、ホールドシートストッパバンド(2個)を取りはずす。
- (7) リヤシート(リヤ側)の取り付けボルト6本を取りはずす。
- (8) リヤシート(左右)を取りはずす。

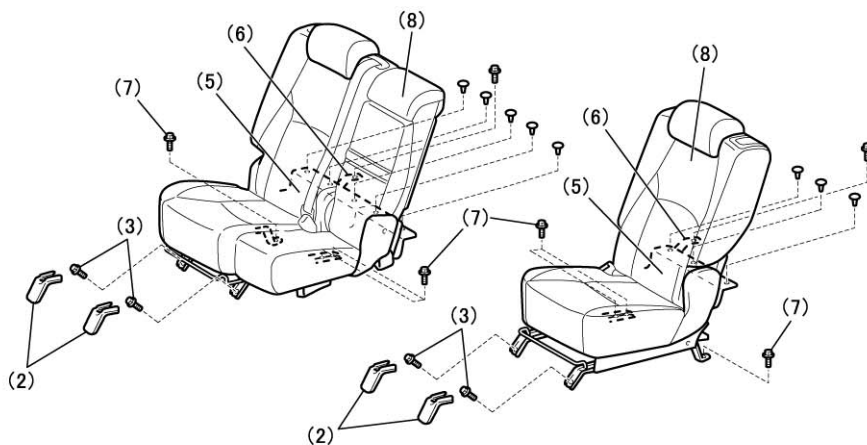

4. エアインテークカバー (左右および中央) を取りはずす。

(1) エアインテークカバーのホールカバー (各2個) をはずす。

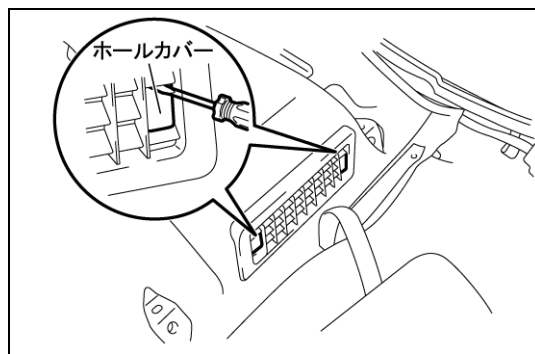

(2) スクリュー (各2本) をはずし、エアインテークカバー (左右および中央) を取りはずす。

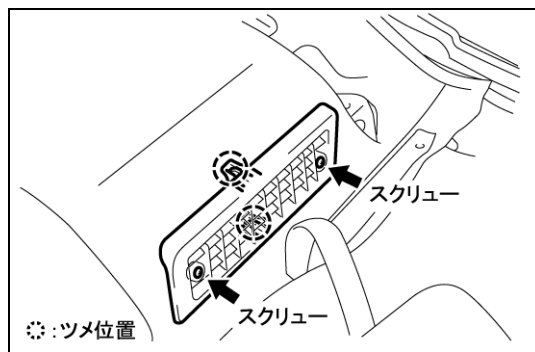

5. ボルトをはずし、リヤシートベルト ASSY INN No.1 を取りはずす。

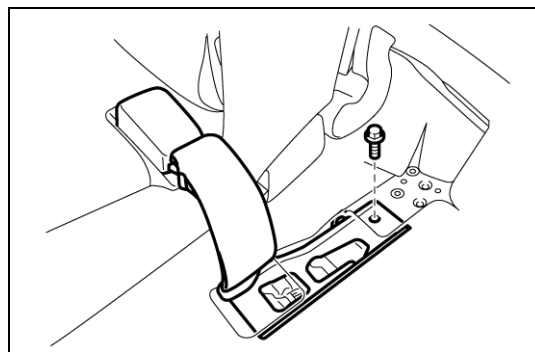

6. ボルト2本をはずし、バッテリーキャリアブラケットを取りはずす。

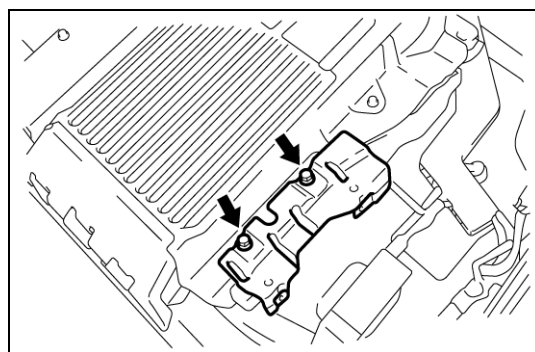

7. ボルト(各2本)をはずし、バッテリーキャリアダクト(左右および中央)を取りはずす。

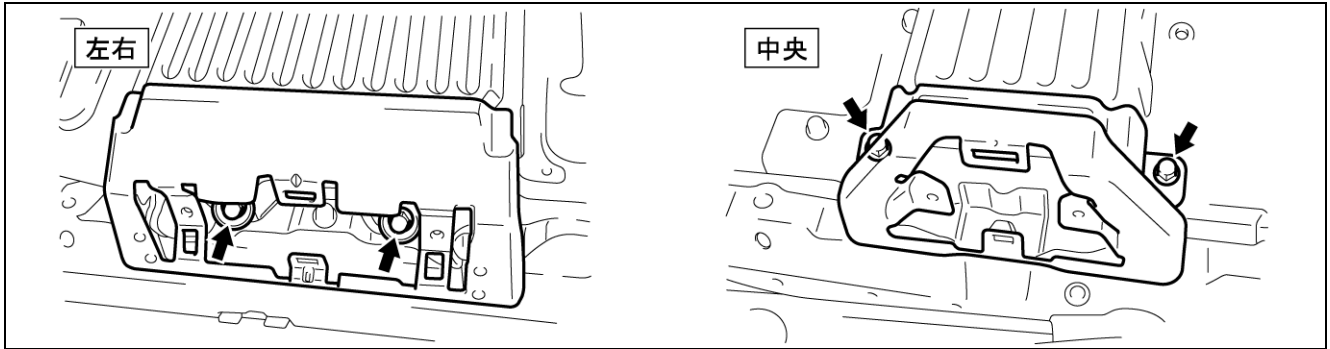

8. HVバッテリーサービスホールカバーを取りはずす。

- (1) サービスプラググリップを使用して、バッテリーカバーロックストライカーを取りはずす。
- (2) ボルト2本をはずし、バッテリーサービスホールカバーを取りはずす。

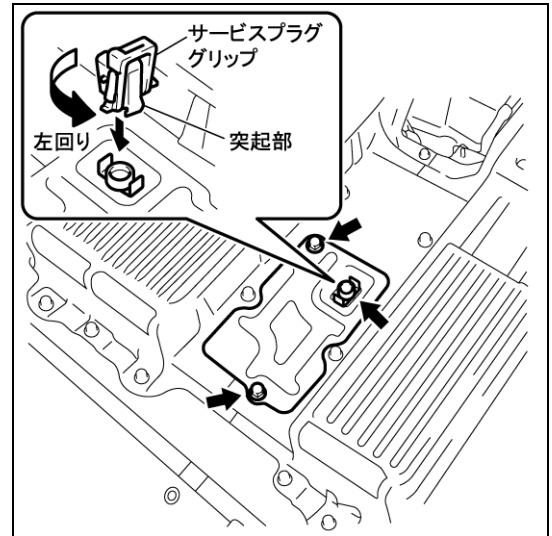

9. 絶縁手袋を着用して、フレームワイヤ(3本)を取りはずす。

- (1) ボルトおよびコネクターをはずし、フレームワイヤNo.3を取りはずす。
- (2) ナット2個をはずし、フレームワイヤ(2本)を取りはずす。
- (3) 取りはずしたフレームワイヤの端子とバッテリー側の端子に、絶縁テープを貼り絶縁する。

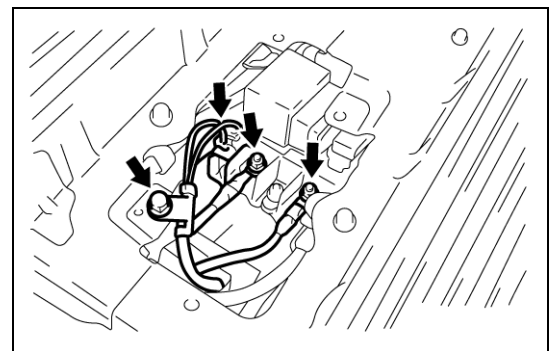

10. 絶縁手袋を着用して、バッテリークーリングブローおよびバッテリーボルテージセンサへの配線を切り離す。

11. EVバッテリープラグへの配線を切り離す。

- (1) バッテリープラグの端子に、絶縁テープを貼り絶縁する。

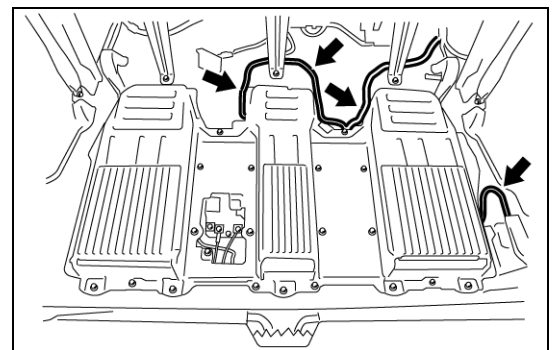

12. ボルト11本を取りはずす。

13. HVバッテリーの穴にナスカン等でワイヤーロープをつなぐ。

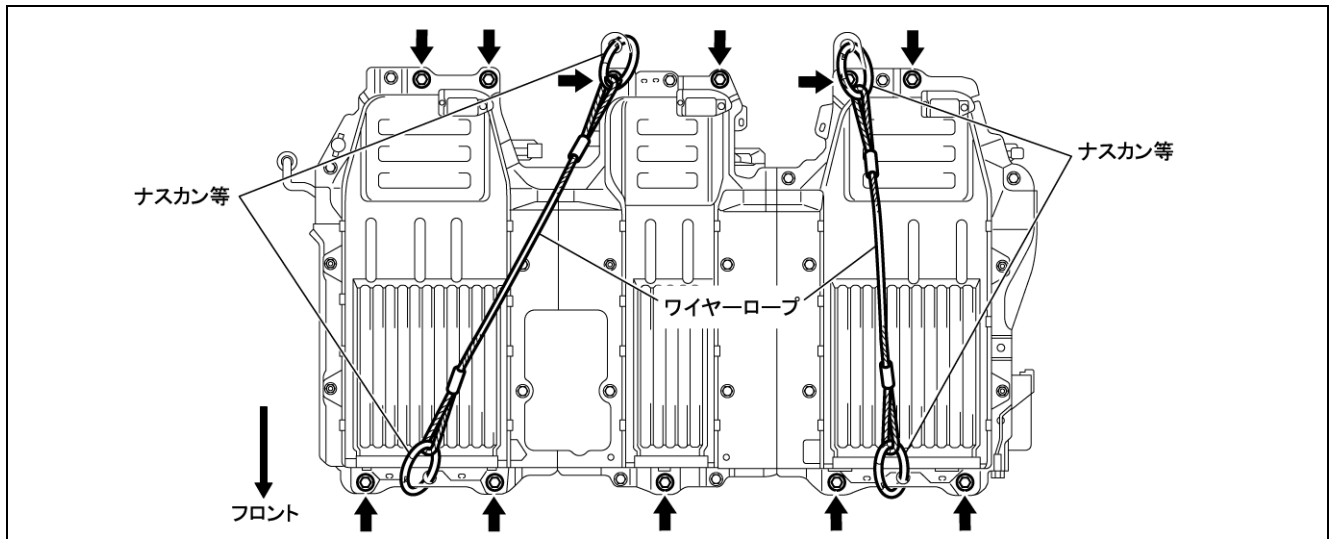

14. リヤドアをフォークリフト等でこじて、開口部を確保する。

15. HVバッテリーをフォークリフト等で吊り上げて車外に引き出す。(この車両のHVバッテリー重量は約70kg)

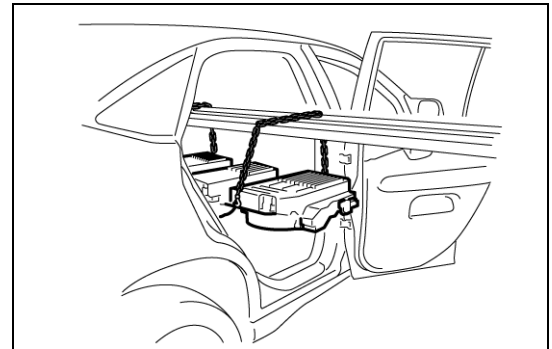

<注意！>

- フォーク側は抜け落ちないようにストッパーを使用する。
- HVバッテリーユニットは、床への落下等により破損の恐れがあるためご注意ください。

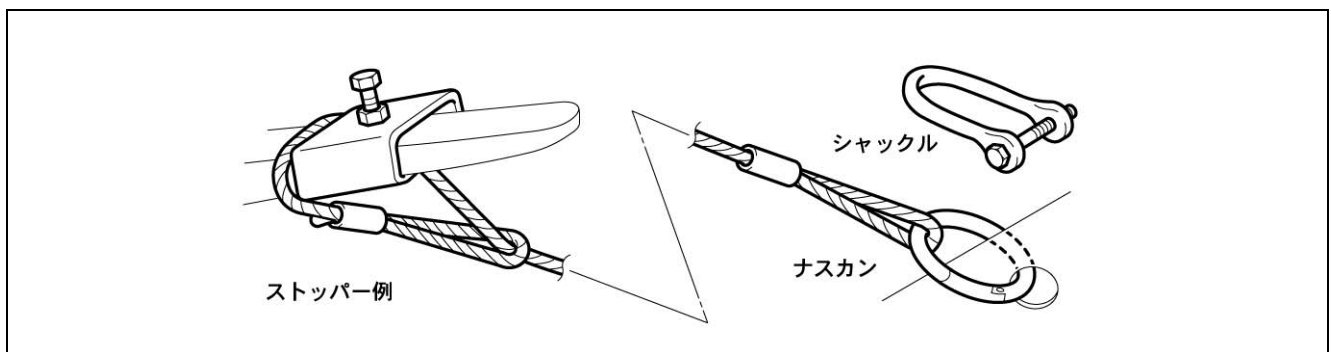

16. HVバッテリーユニット内部に水、異物等が入らないように、送風口周辺(コンピュータユニット部)をビニールシート、ガムテープ等でカバーする。