

(19) LS600h (UVF45系) <2009年11月~>
 (20) LS600hL (UVF46系) <2009年11月~>

■HVバッテリー搭載位置、サービプラグ

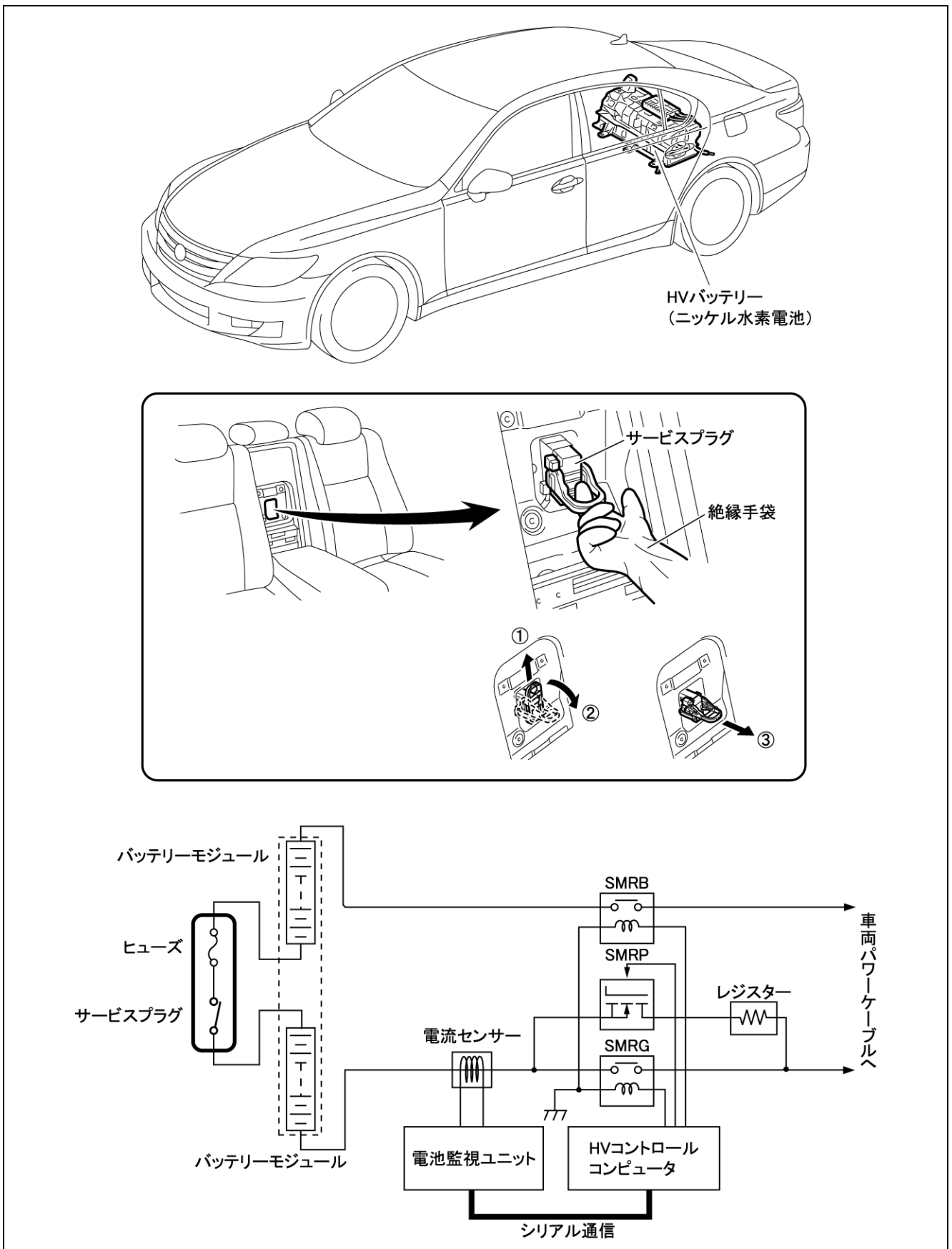

<注意！>

- 作業は必ず絶縁手袋を着用して行ってください。
- サービスプラググリップは、パワースイッチOFFでリレーが開いた上で、更に確実に期すため機械的に電源を遮断するものであり、全ての作業に先立って行ってください。
- 回路内にコンデンサーがあるため、サービスプラググリップを抜いてから高電圧ケーブルに触れるまで10分以上時間をとってください。
- 絶縁被覆のない高電圧端子に触れるときには、テスターで電圧が0Vであることを確認してください。

1. バッテリーサービスホールカバーLHを取りはずす。

- (1) クリップのかん合2箇所をはずし、デッキトリムサイドボードLHを取りはずす。

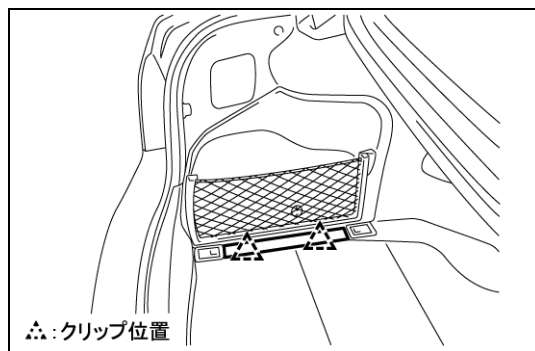

- (2) クリップを取りはずす。
(3) ファスナーのかん合をはずし、バッテリーサービスホールカバーLHを取りはずす。

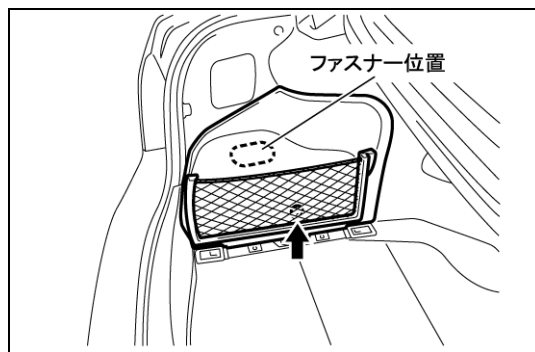

2. 補機バッテリーマイナスターミナルを切り離す。

- (1) ナットをゆるめ、補機バッテリーマイナスターミナルを切り離す。

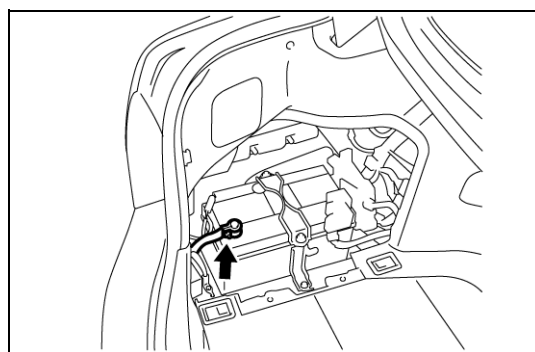

3. リヤシートコンソールボックスカバーLWRを取りはずす。(オットマン付き4人乗り用)

- (1) ツメのかん合4箇所およびフックのかん合2箇所をはずし、リヤシートコンソールボックスカバーLWRを取りはずす。

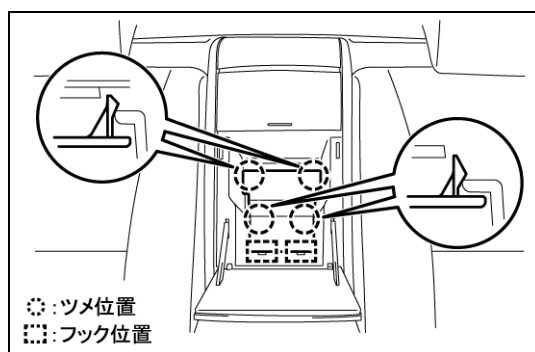

4. アームレストドアキャップを取りはずす。(オットマン付き4人乗り用以外)

- (1) ツメのかん合6箇所およびフックのかん合2箇所をはずし、アームレストドアキャップを取りはずす。

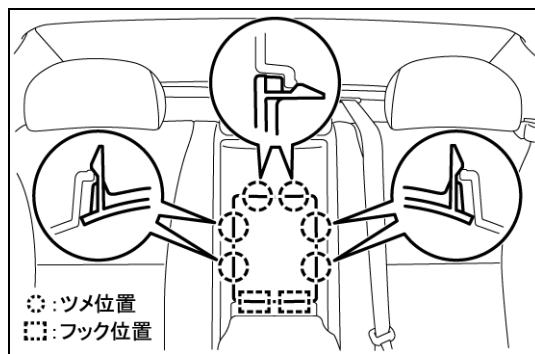

5. サービスプラググリップを取りはずす。

- (1) ボルト4本をはずし、ハイブリッドビークルバッテリーシールドSAB-ASSY No.7を取りはずす。

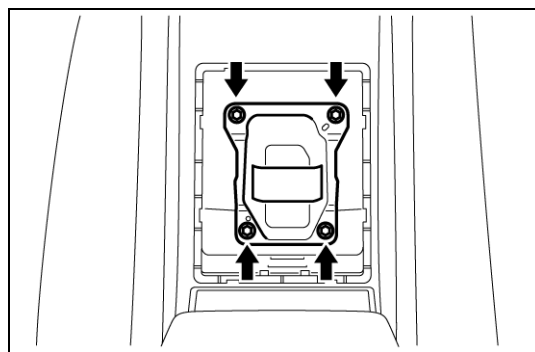

- (2) 絶縁手袋を着用して、サービスプラググリップを引き抜く。
(3) サービスプラググリップの取りはずし部(ソケット部)に、絶縁テープを貼り絶縁する。
※取りはずしたサービスプラググリップは、作業中に他の作業者が誤って取り付けることがないように、また後で使用するので、ポケットに入れる等、紛失しないよう携帯する。

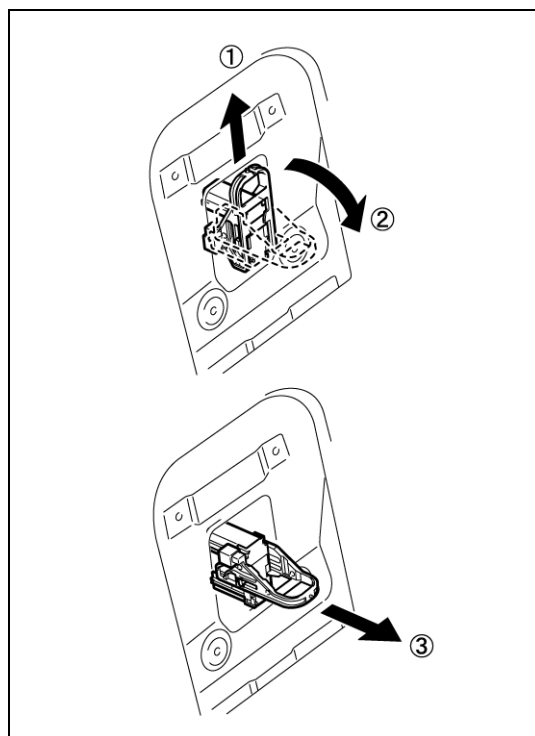

6. リヤシートASSYを取りはずす。

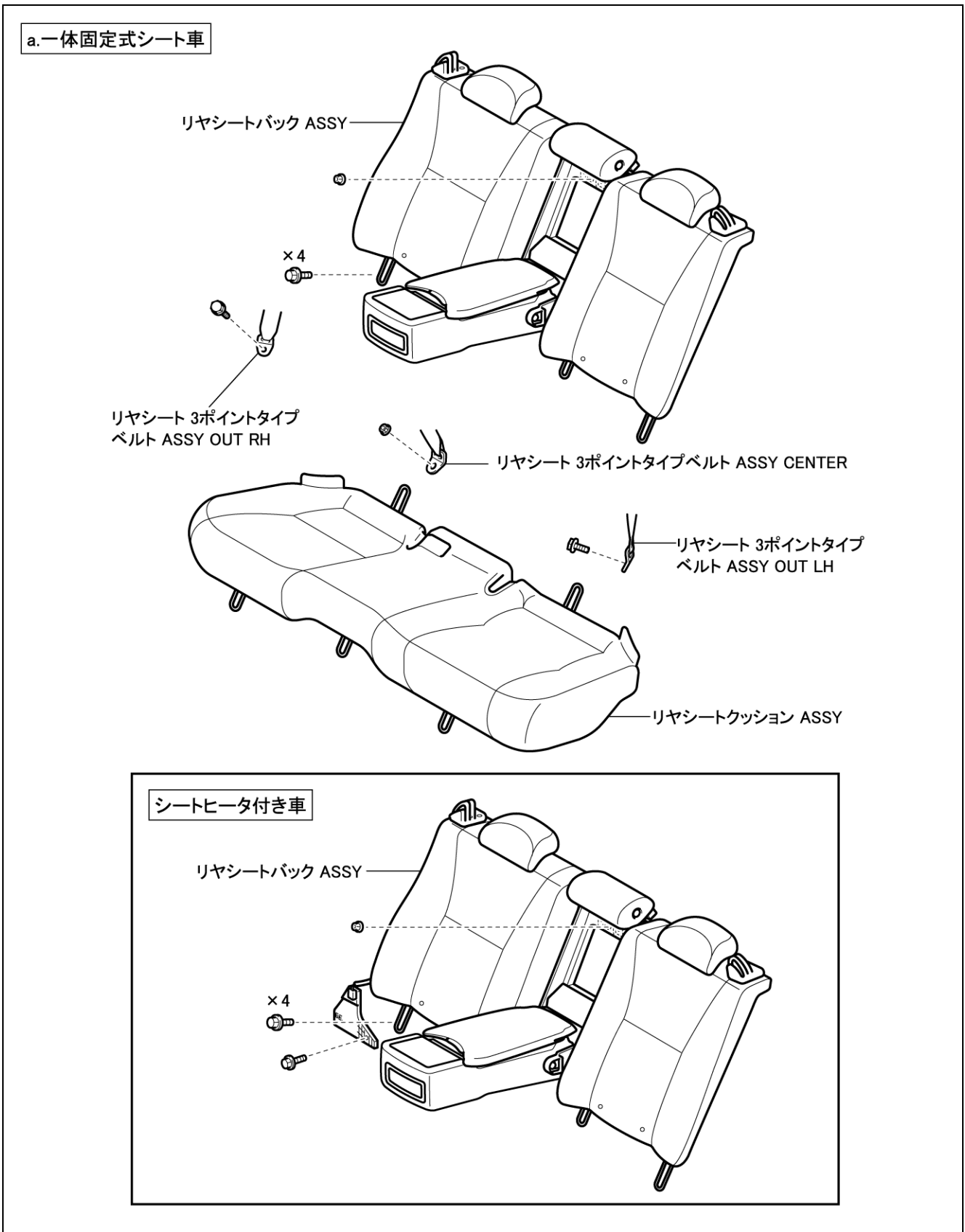

b. パワーシート車

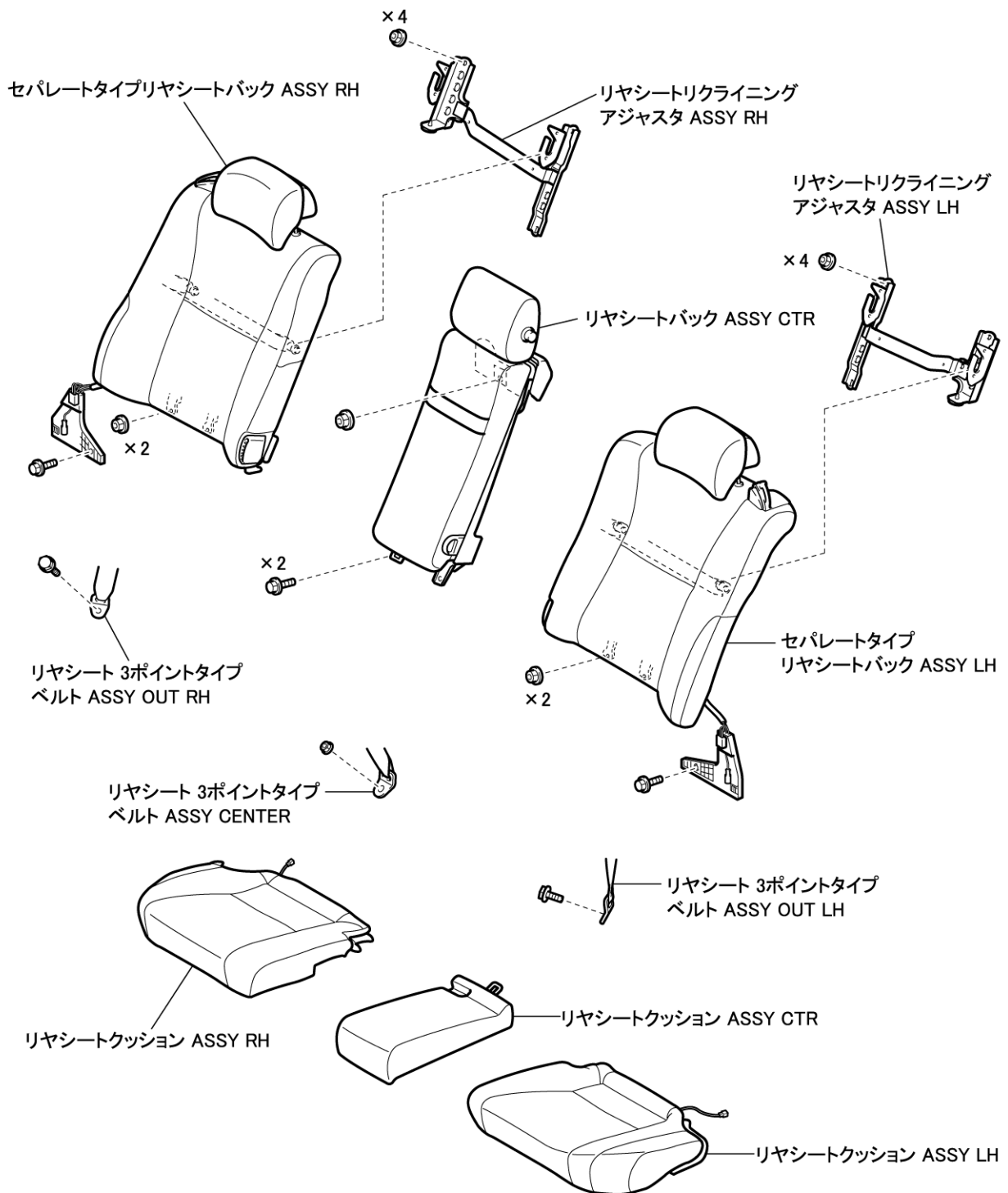

c. オットマンシート車(4人乗り用)

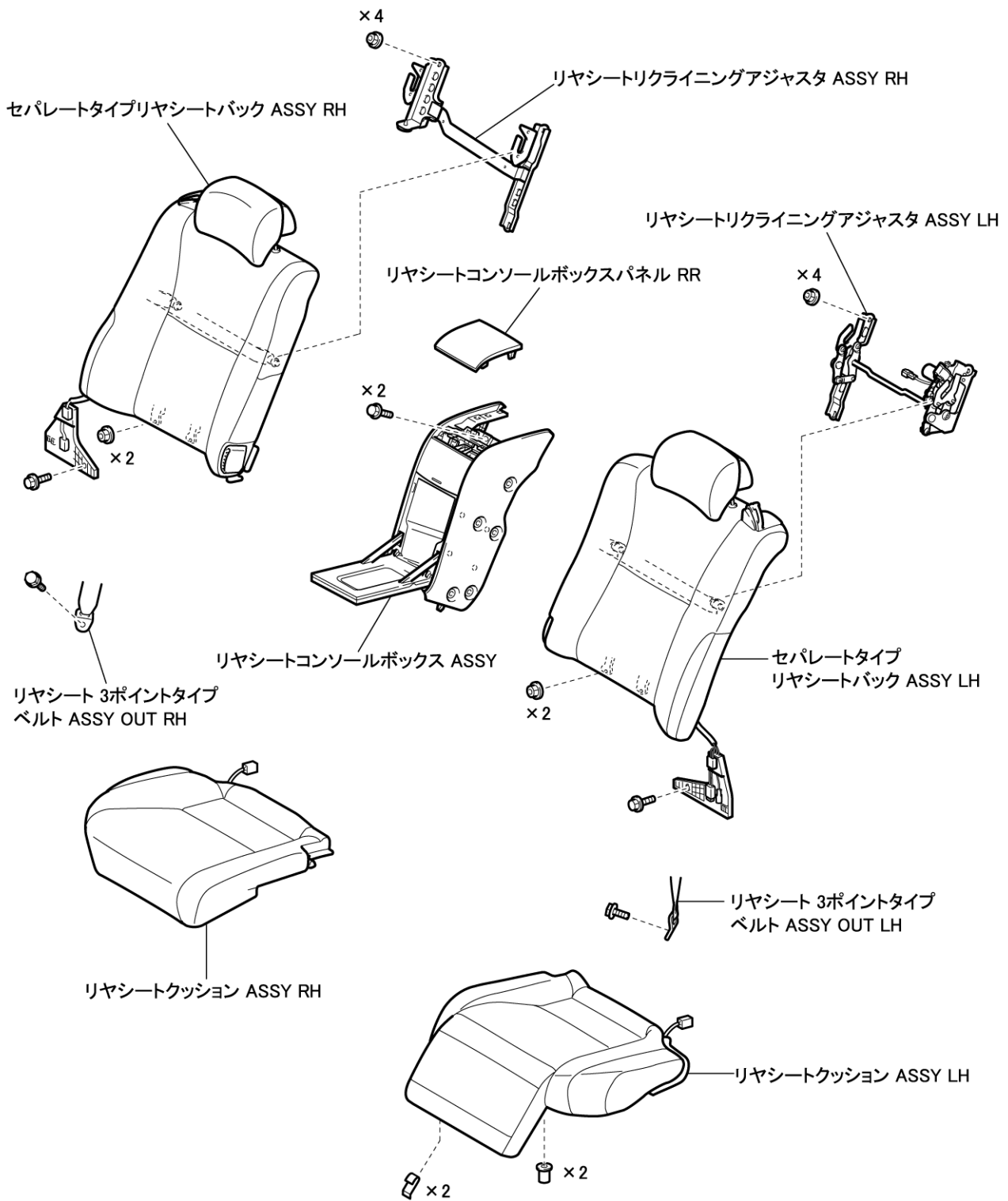

d. オットマンシート車 (5人乗り用)

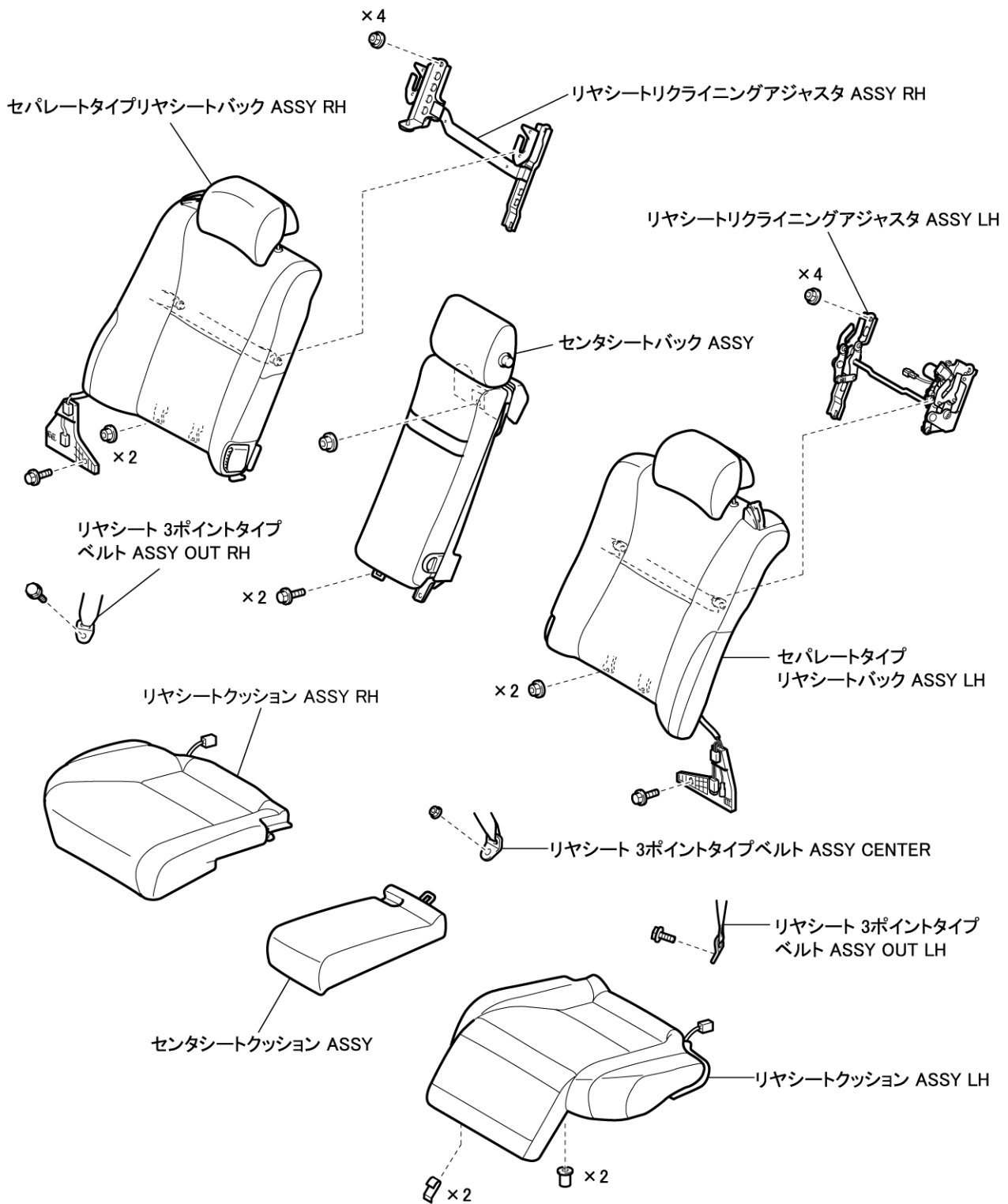

7. パッケージトレイトリムパネルASSYを取りはずす。

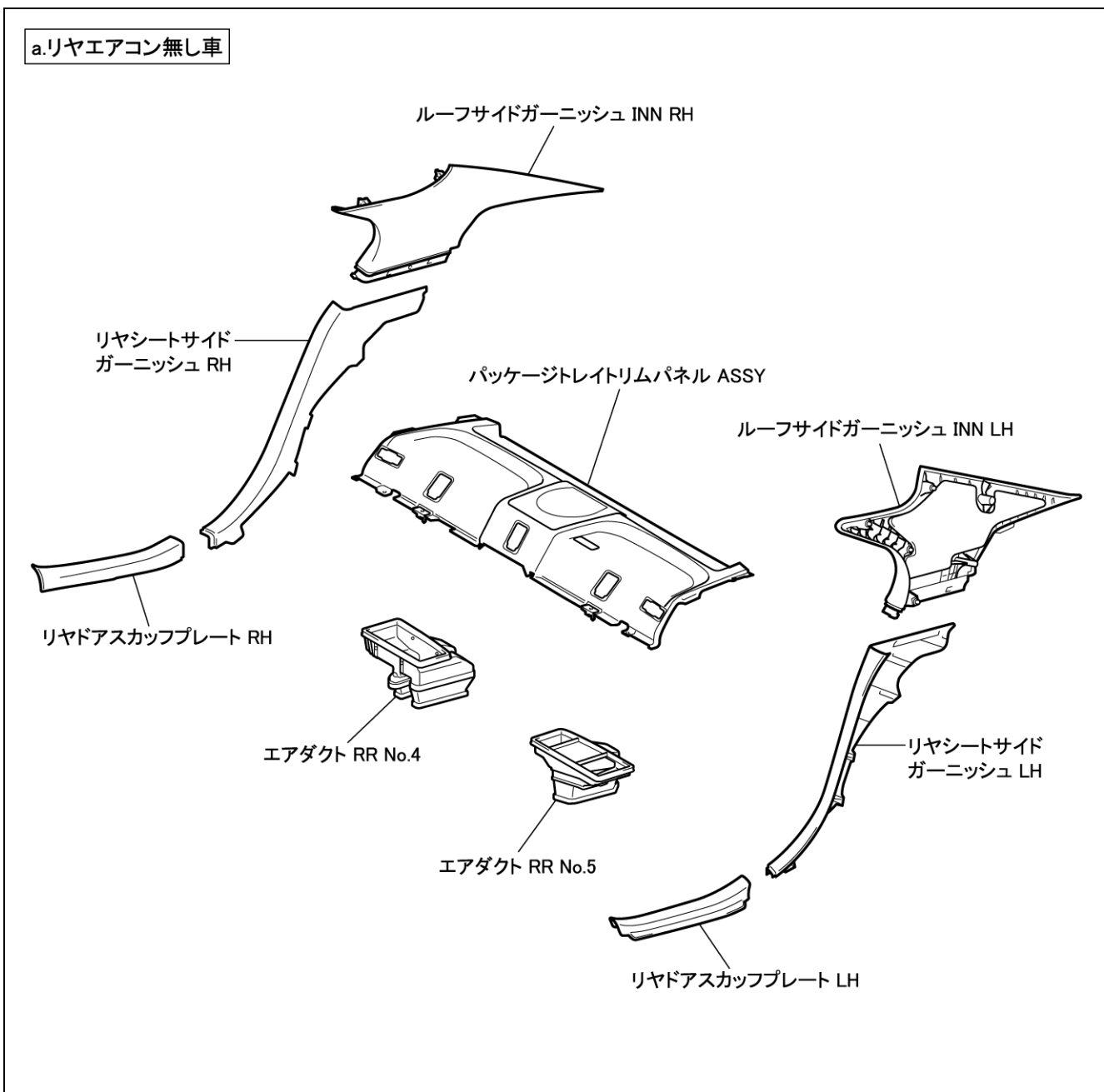

b.リヤエアコン付き車

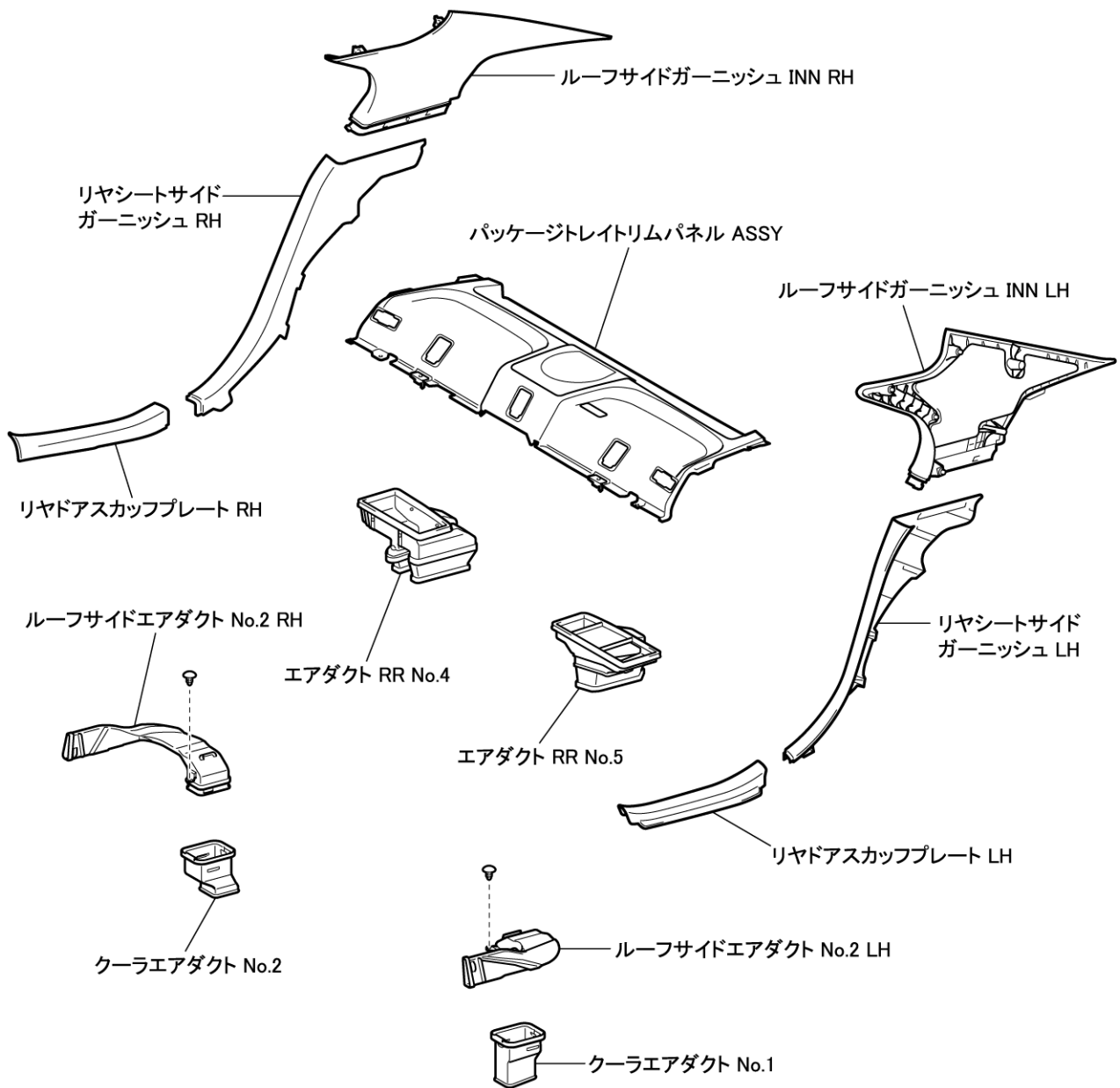

8. ホールプラグを取りはずす。

- (1) サービスプラグ下方のホールプラグを取りはずす。

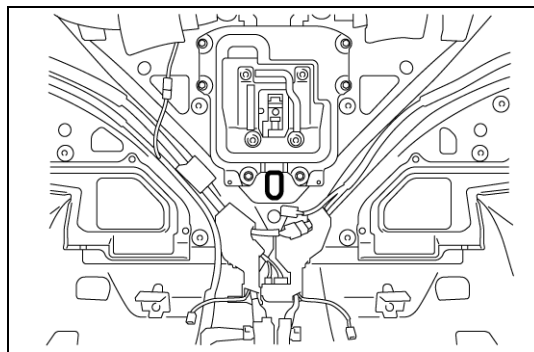

9. センタフロアトウブレースエクステンション No.1を取りはずす。

- (1) クリップ 3 個をはずし、センタフロアトウブレースエクステンション No.1を取りはずす。

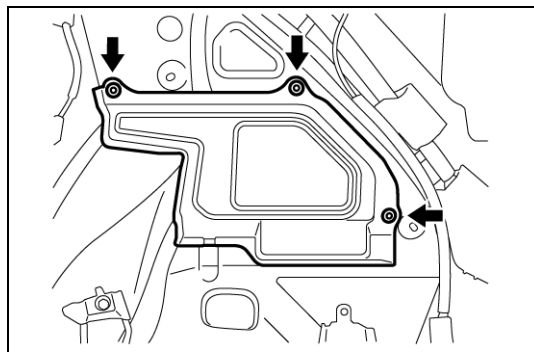

10. センタフロアトウブレースエクステンション No.2を取りはずす。

- (1) クリップ 3 個をはずし、センタフロアトウブレースエクステンション No.2を取りはずす。

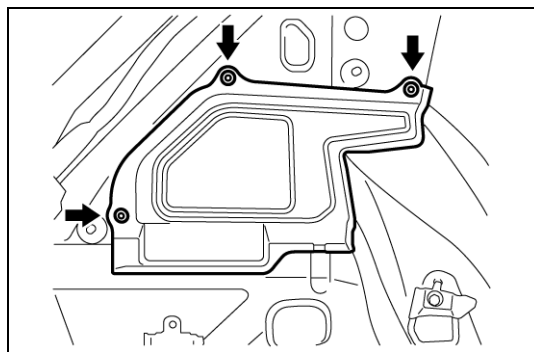

11. ハイブリッドバッテリーシールド SUB-ASSY No.2を取りはずす。

- (1) サービスプラググリップを使用して、バッテリーカバーロックストライカを解除する。
(2) ナット 2 個をはずし、ハイブリッドバッテリーシールド SUB-ASSY No.2を取りはずす。

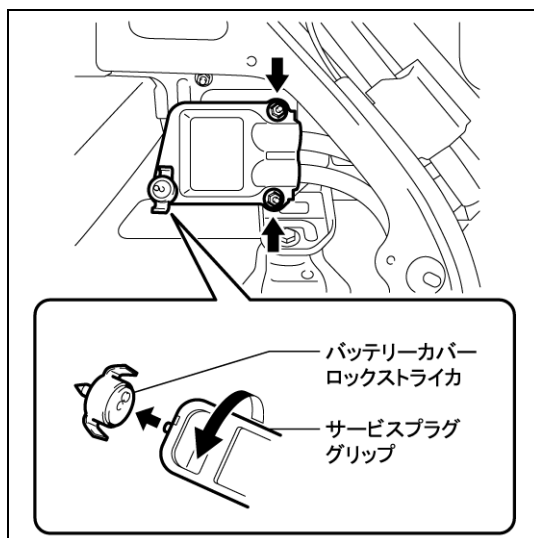

12. フレームワイヤを切り離す。

- (1) 絶縁手袋を着用して、ナット2個をはずし、フレームワイヤを切り離し、フレームワイヤの高電圧端子とバッテリー側の端子に、絶縁テープを貼り絶縁する。

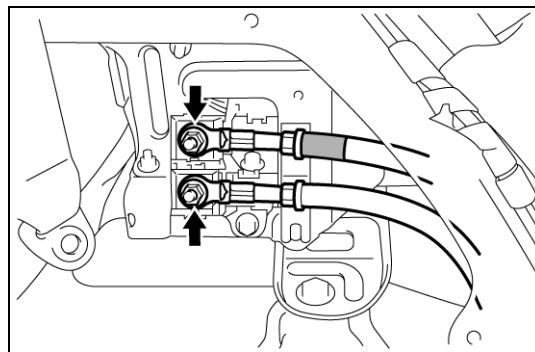

- (2) バッテリーシールドコンタクトを取りはずす。

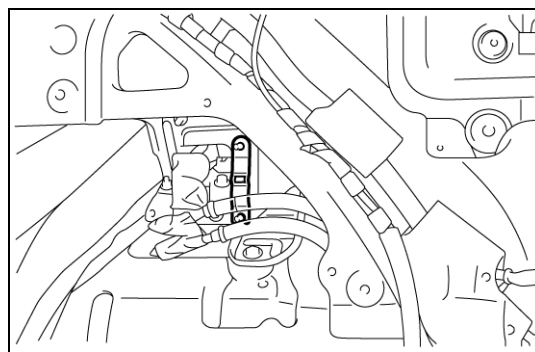

13. バッテリールームカンキホースを切り離す。

- (1) グロメットをはずし、バッテリールームカンキホースを切り離す。

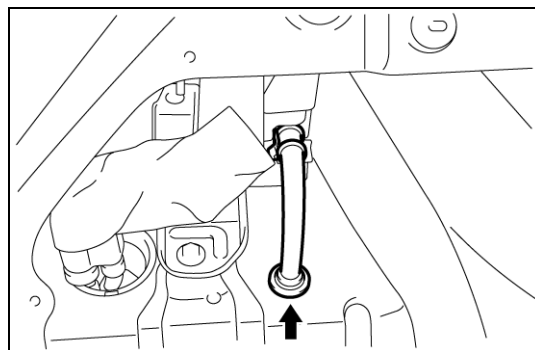

14. エアコンディショナチューブ&アクセサリASSY No.2を切り離す。

- (1) ナットをはずし、エアコンディショナチューブ&アクセサリASSY No.2を切り離す。

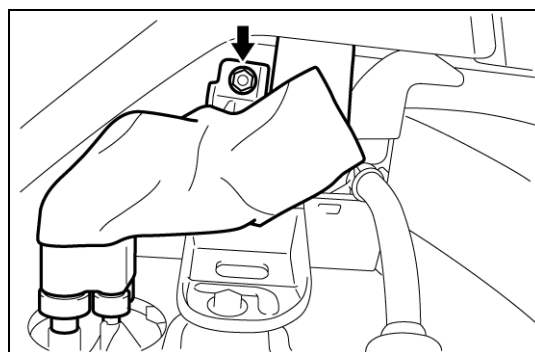

15. HVバッテリーフロント側のボルトを取りはずす。

- (1) HVバッテリーフロント側のボルト3本を取りはずす。

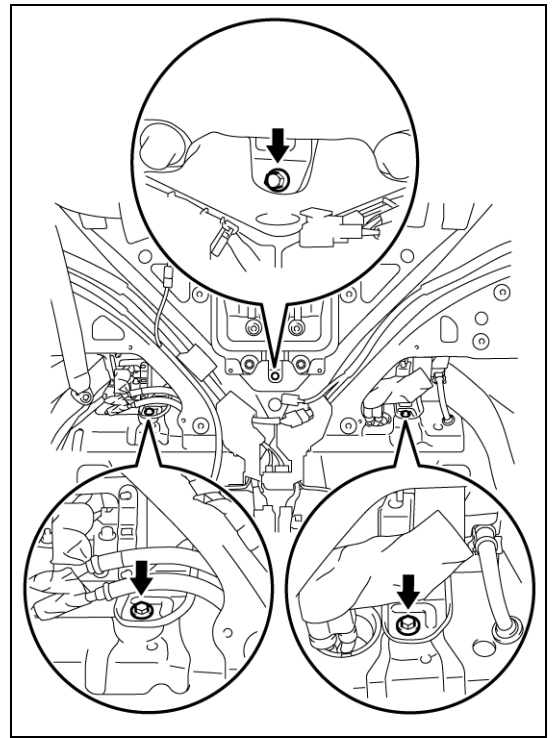

16. ラゲージコンパートメントトリムカバーFRを取りはずす。

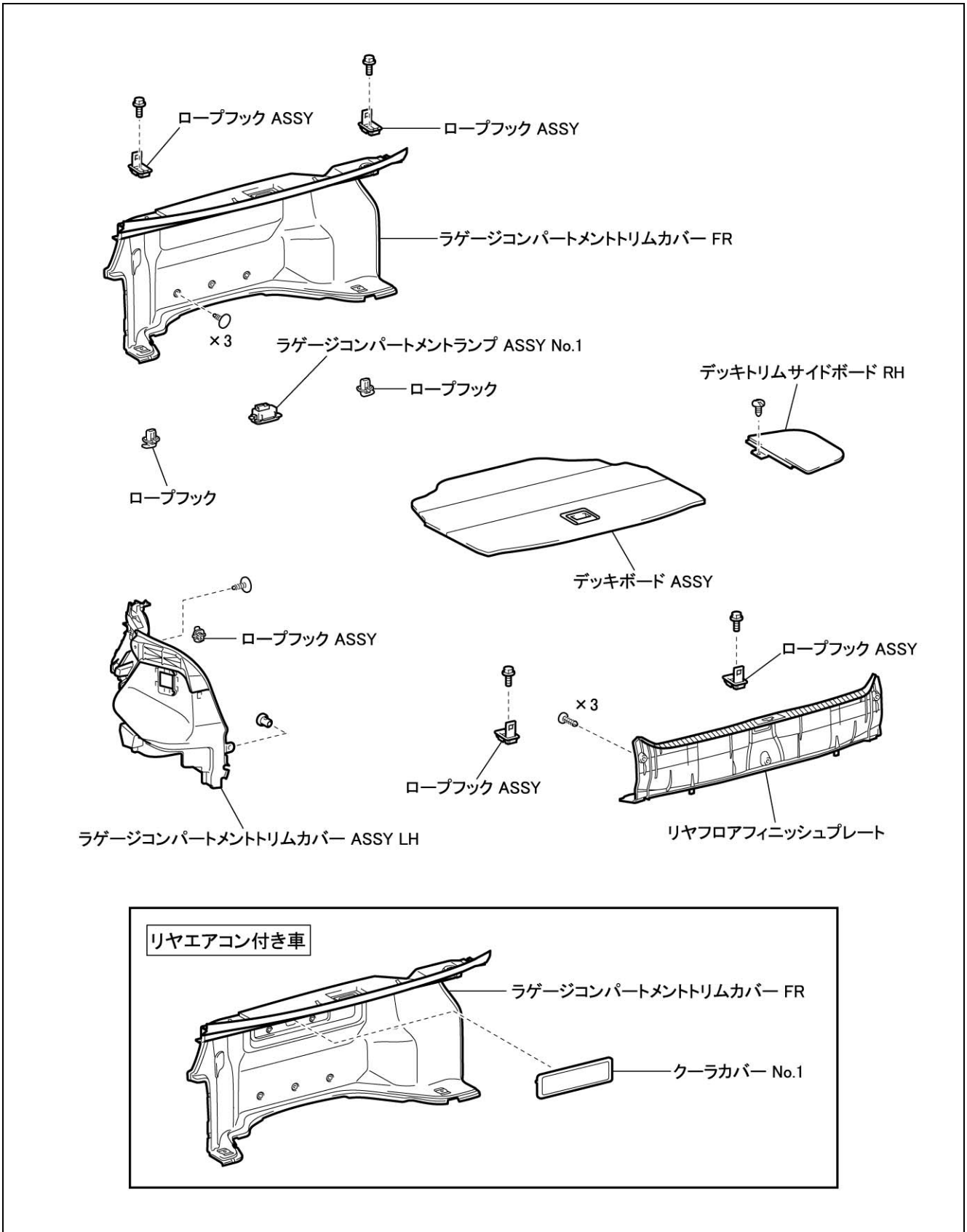

17. トランクルーム左側のヒューズブルリンクブ ロックASSYを切り離す。

(1) ツメのかん合3箇所をはずし、リレーブロッ
クカバーUPRを取りはずす。

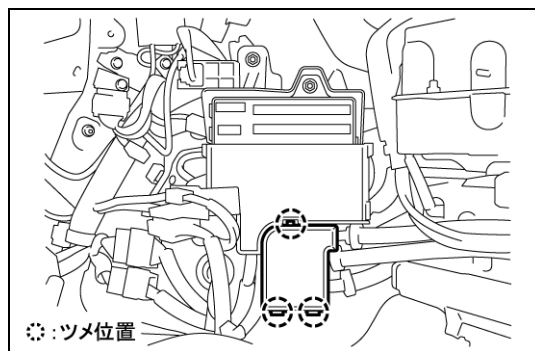

(2) クランプをはずす。

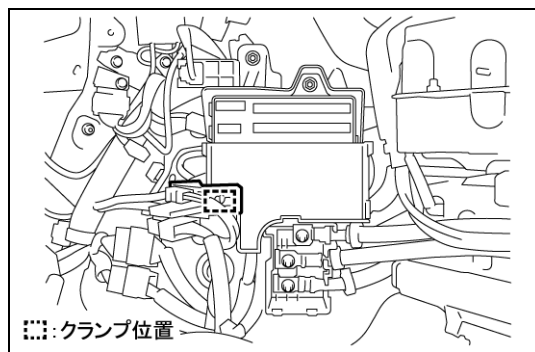

(3) コネクタ(2箇所)を切り離す。

(4) クランプをはずす。

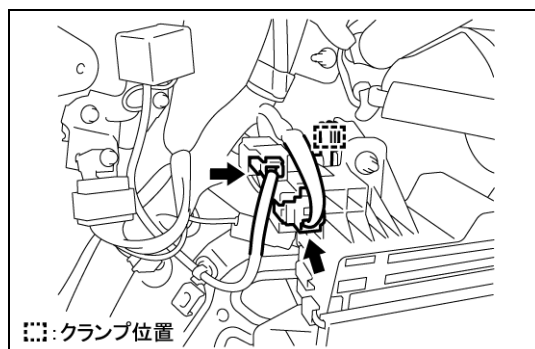

(5) ナット3個をはずし、ラゲージルームワイヤ
No.4およびハイブリッドビークルコンバータ
パワーサプライワイヤを切り離す。

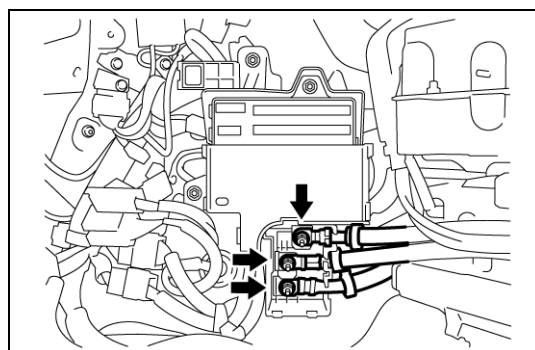

(6) ナット3個をはずし、ヒューズブルリンクブ
ロックASSYをずらす。

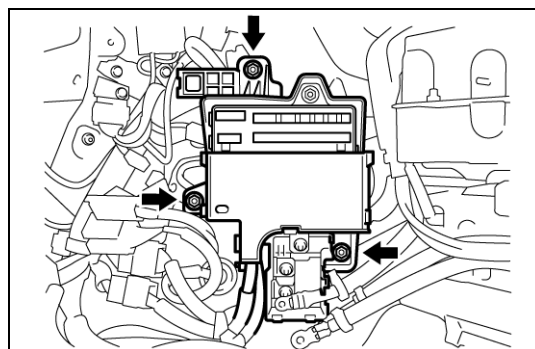

- (7) コネクタ(3箇所)を切り離す。
- (8) クランプをはずす。

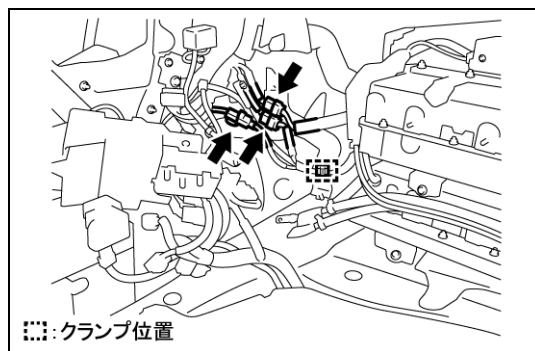

18. リヤクーリングユニットを取りはずす。

- (1) ドレンクーラホースを切り離す。

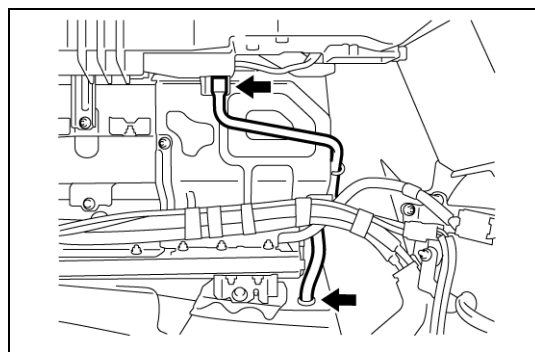

- (2) ボルト2本をはずし、エアコンディショナチューブ&アクセサリASSY No.2を切り離す。

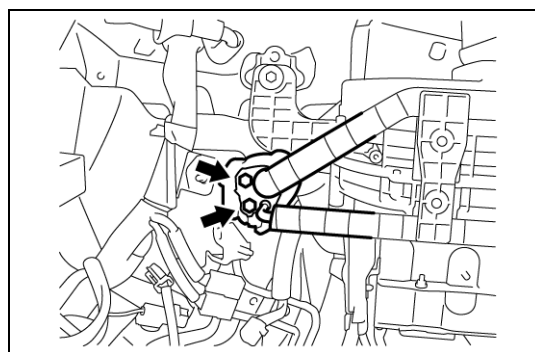

- (3) ボルト2本およびナット2個をはずし、リヤクーリングユニットを取りはずす。

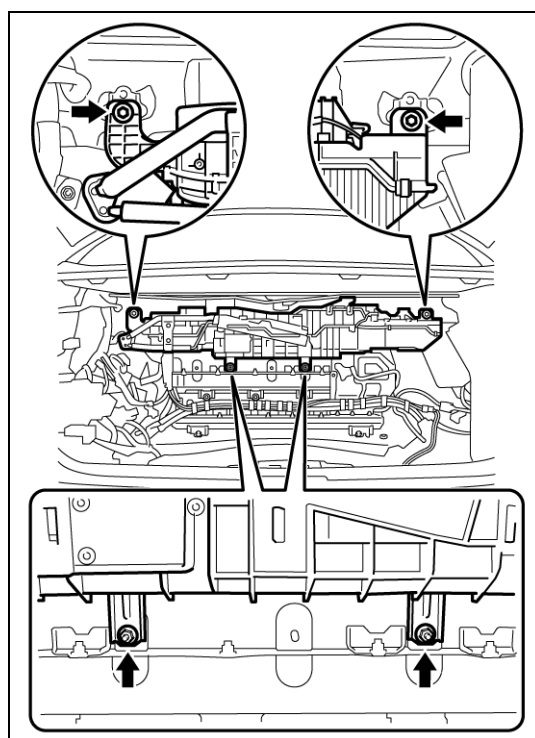

19. ラゲージルームワイヤNo.4を切り離す。

(1) コネクタ(5箇所)を切り離す。

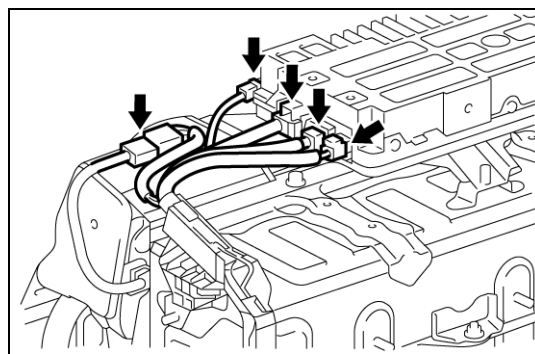

(2) ツメのかん合2箇所をはずす。

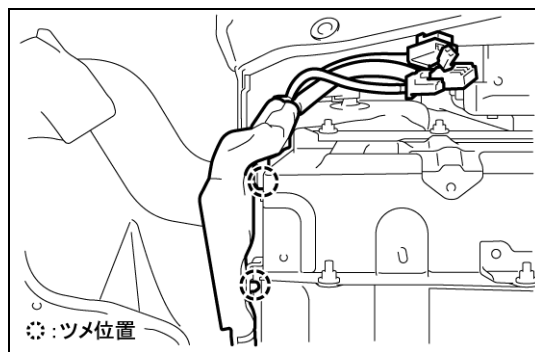

(3) クランプ3箇所をはずし、ラゲージルームワイヤNo.4を切り離す。

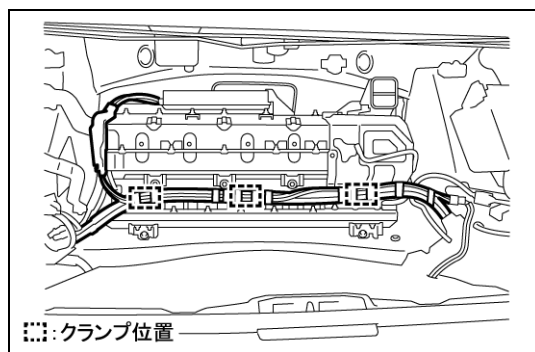

20. HVバッテリーを取りはずす。

(1) クランプをはずす。

(2) コネクタを切り離す。

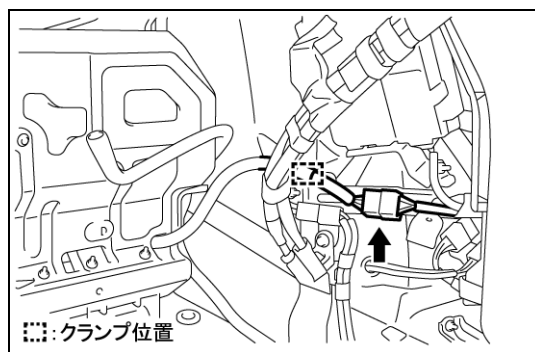

(3) ナットをはずし、エアコンディショナチューブ&アクセサリASSY No.2を切り離す。

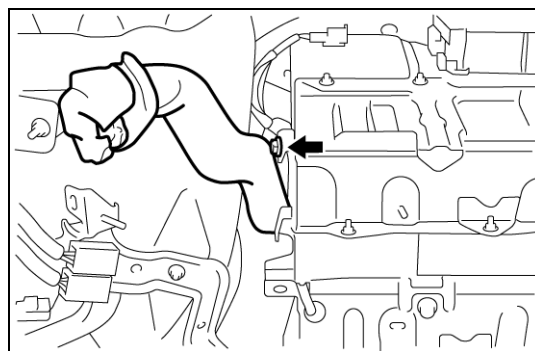

- (4) HVバッテリーリヤ側のボルト2本を取りはずす。

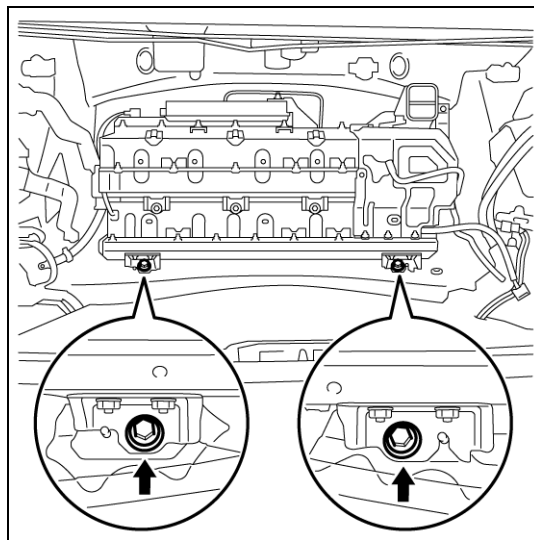

- (5) ナット4個をはずし、HVバッテリーブラケットRHおよびHVバッテリーブラケットLHを取りはずす。

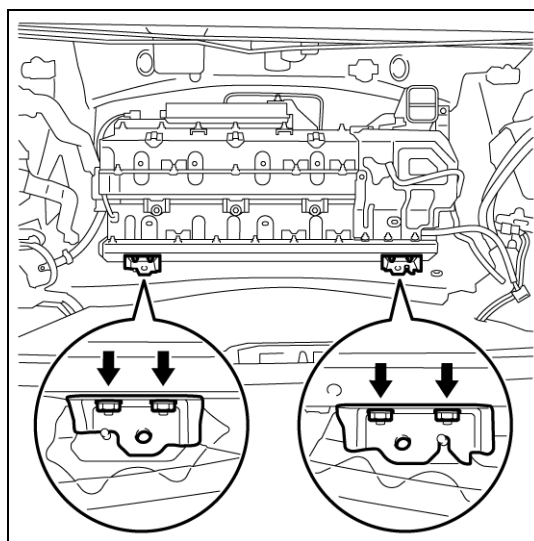

- (6) ラゲージルームに、デッキボードASSYを取り付ける。
(7) HVバッテリーをデッキボードASSY上に引き出す。

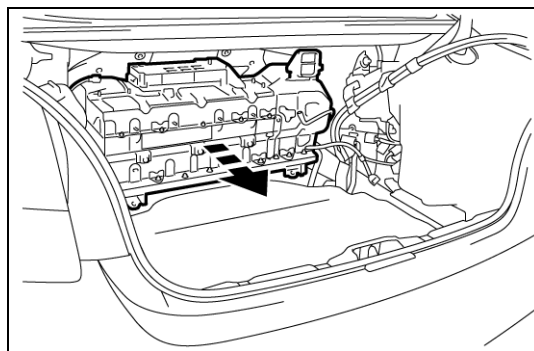

- (8) HVバッテリーの穴にナスカン等でワイヤロープをつなぎ、HVバッテリーをフォークリフト等で吊り上げて車外に引き出す。(この車両のHVバッテリー重量は約79kg)

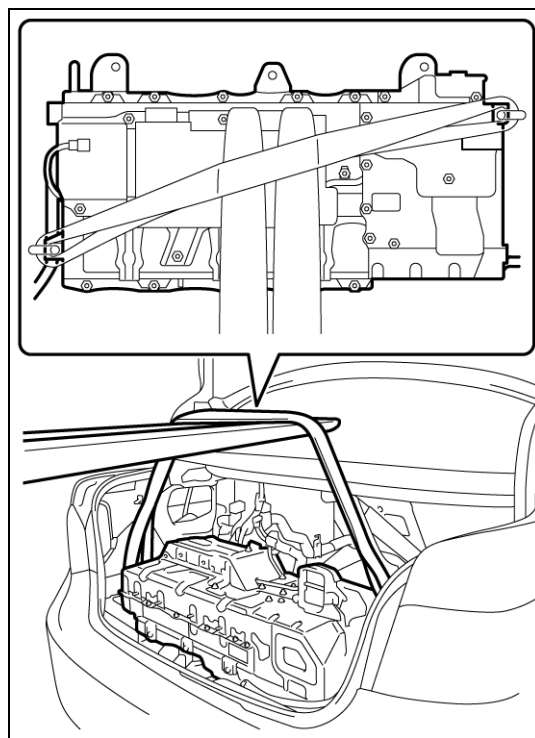

<注意！>

- フォーク側は抜け落ちないようにストッパーを使用する。
- HVバッテリーユニットは、床への落下等により破損の恐れがあるためご注意ください。

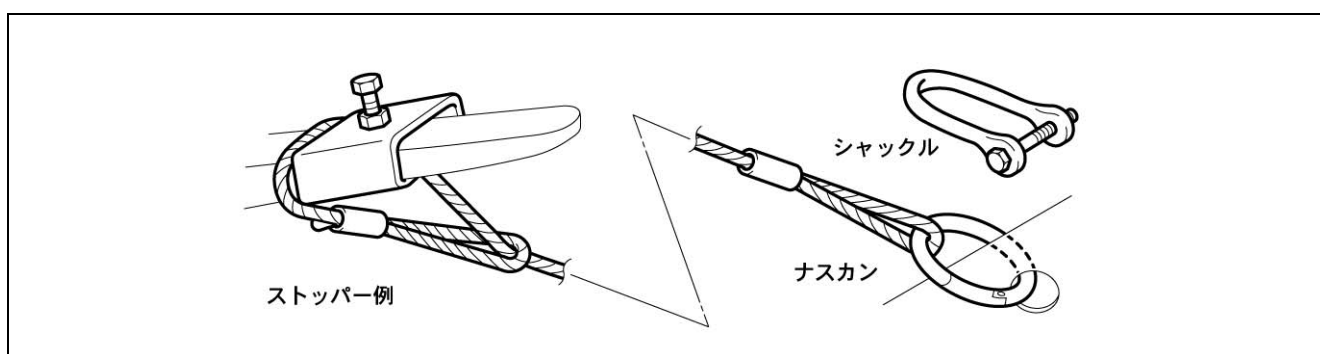

21. HVバッテリーユニット内部に水、異物等が入らないように、送風口周辺(コンピュータユニット部)をビニールシート、ガムテープ等でカバーする。