

(12) プリウス (ZV30系)

■HVバッテリー搭載位置、サービスプラグ

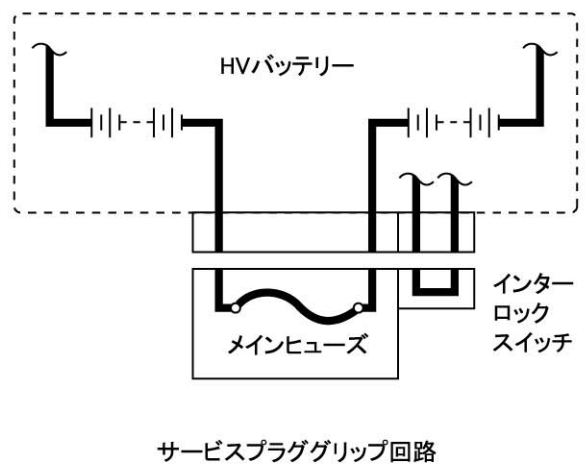
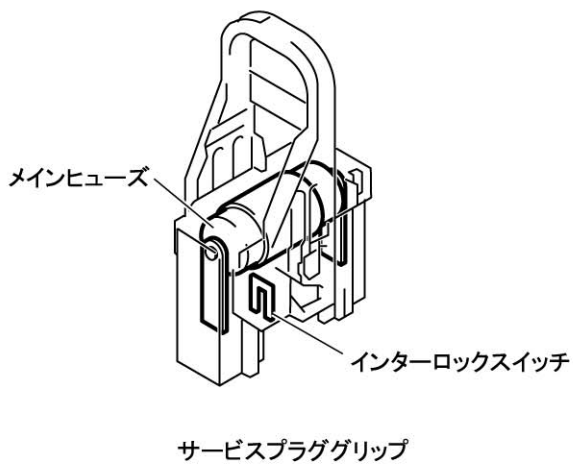
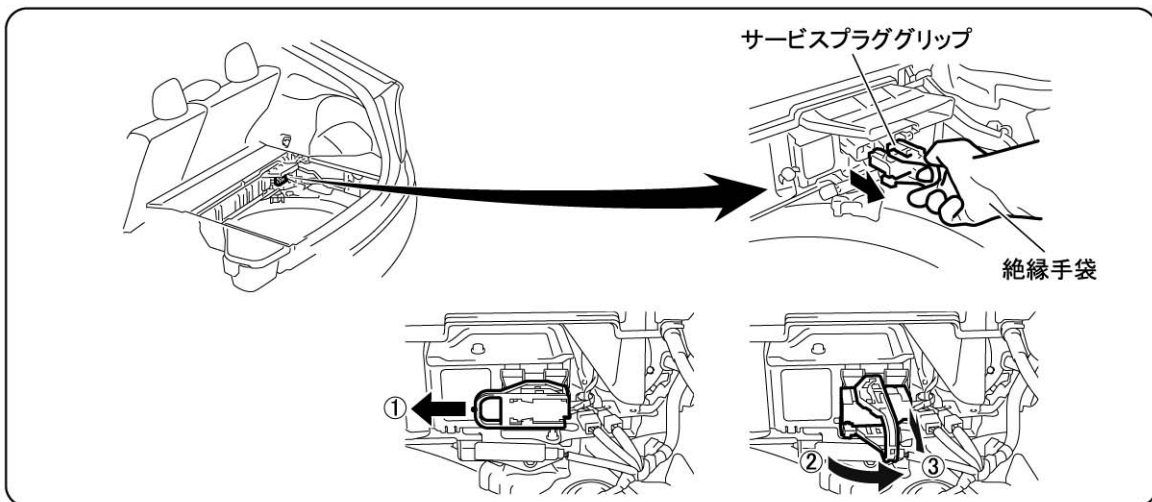
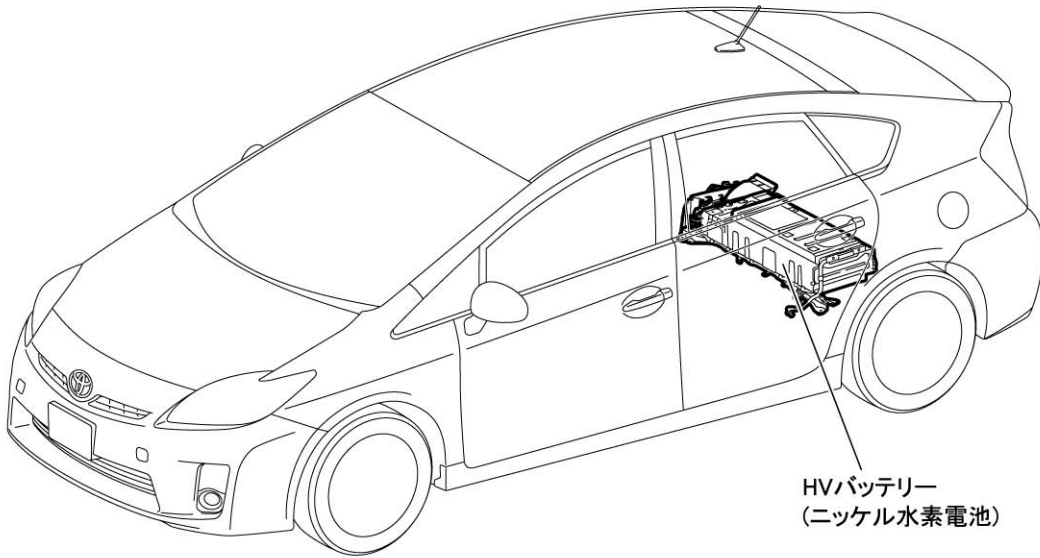

<注意！>

- 作業は必ず絶縁手袋を着用して行ってください。
- サービスプラググリップは、パワースイッチOFFでリレーが開いた上で、更に確実に期すため機械的に電源を遮断するものであり、全ての作業に先立って行ってください。
- 回路内にコンデンサーがあるため、サービスプラググリップを抜いてから高電圧ケーブルに触れるまで10分以上時間をとってください。
- 絶縁被覆のない高電圧端子に触れるときには、テスターで電圧が0Vであることを確認してください。

1. トノーカバー ASSYを取りはずす。

- (1) トノーカバー ASSYを取りはずす。

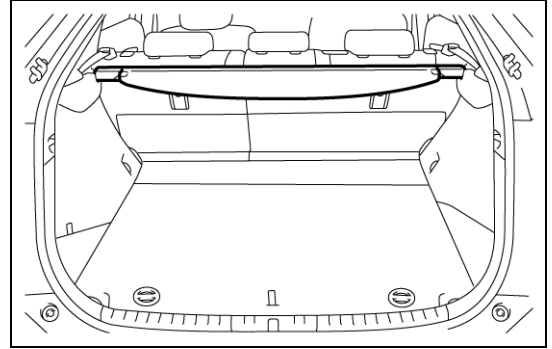

2. デッキフロアボックスRRを取りはずす。

- (1) ガイド5箇所をはずし、リヤフロアボード No.2を取りはずす。(分離タイプ付き車)

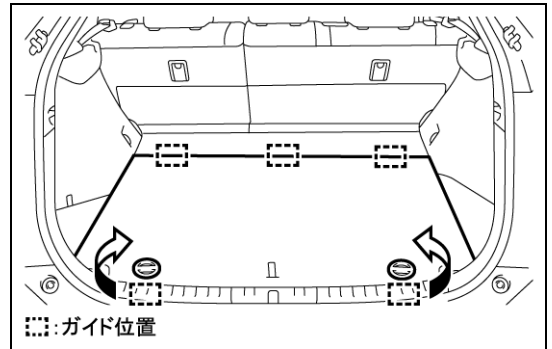

- (2) デッキフロアボックスRRを取りはずす。

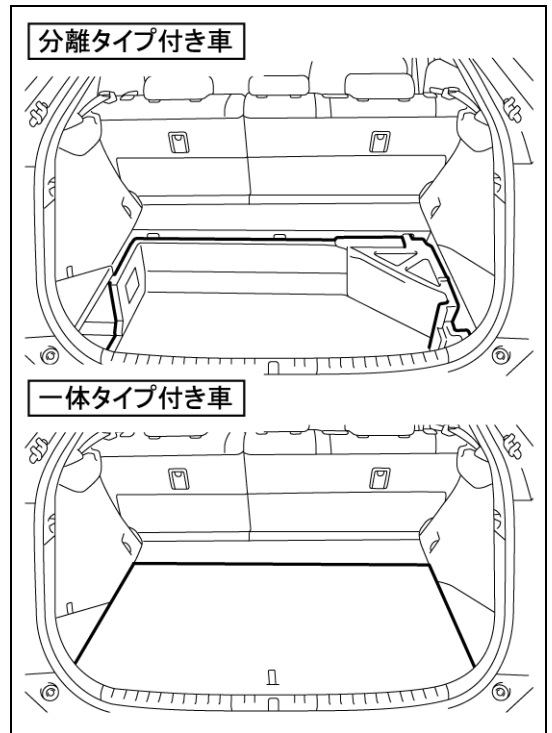

3. 補機バッテリーマイナスターミナルを切り離す。

(1) ガイド2箇所をはずし、リヤフロアボード No.3 を取りはずす。

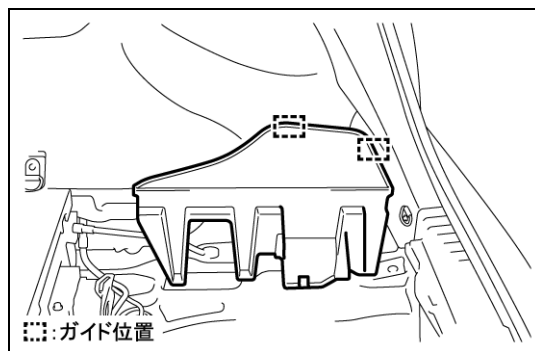

(2) ツメのかん合2箇所をはずし、リヤフロアボードプレート UPR No.3 を取りはずす。

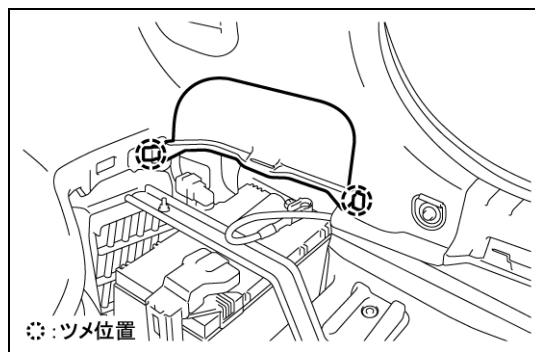

(3) ナットをゆるめ、補機バッテリーマイナスターミナルを切り離す。

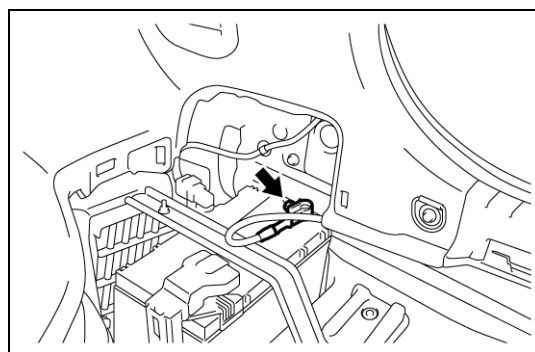

4. サービスプラググリップを取りはずす。

- (1) 絶縁手袋を着用して、サービスプラググリップを引き抜く。

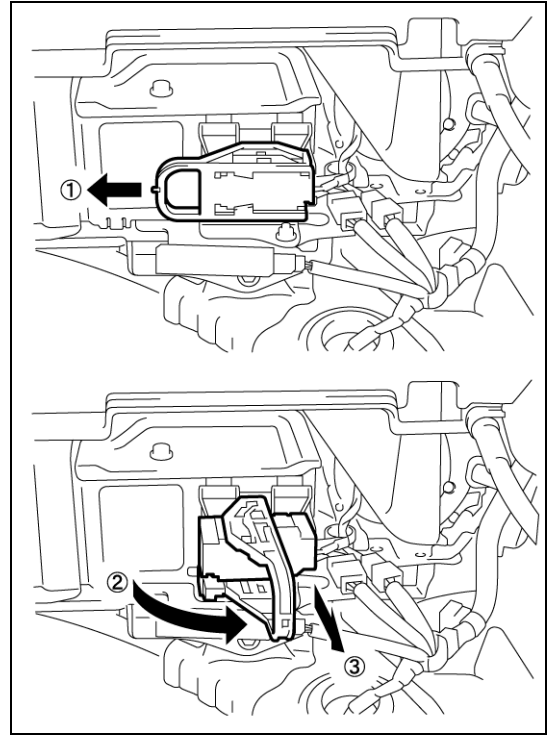

- (2) サービスプラググリップの取りはずし部(ソケット部)に、絶縁テープを貼り絶縁する。
※取りはずしたサービスプラググリップは、作業中に他の作業者が誤って取り付けることがないように、また後で使用するので、ポケットに入れる等、紛失しないよう携帯する。

5. リヤシートラップタイプベルト ASSY CTRを切り離す。

- (1) リヤシートラップタイプベルト ASSY CTRを切り離す。
(2) リヤシートバック ASSY RHおよびリヤシートバック ASSY LHを前倒しにする。

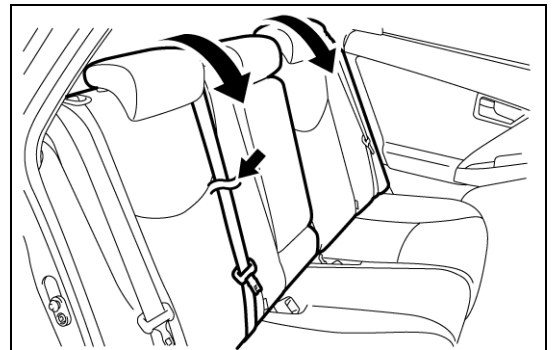

6. リヤフロアボードNo.1を取りはずす。

- (1) ツメのかん合 2箇所およびクリップのかん合 2箇所をはずし、リヤフロアボード SUB-ASSY No.1を取りはずす。

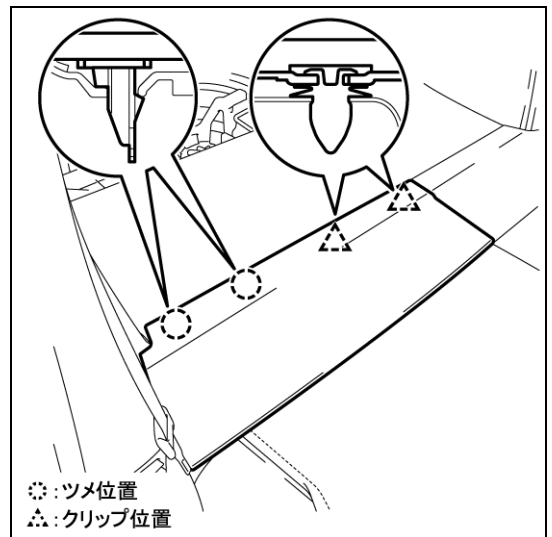

- (2) ツメのかん合およびクリップのかん合2箇所をはずし、リヤフロアボードSUB-ASSY No.2を取りはずす。

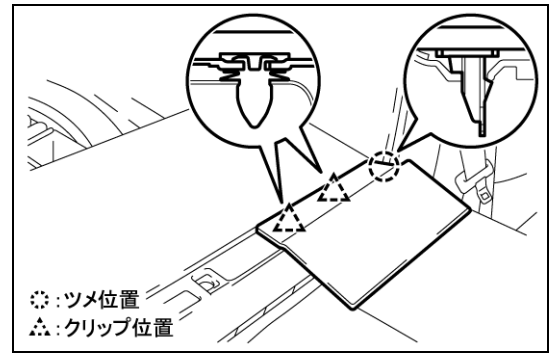

- (3) シートバックカバーをめくる。
(4) ボルトを取りはずす。
(5) ツメのかん合2箇所およびクリップのかん合2箇所をはずし、リヤフロアボードNo.1を取りはずす。

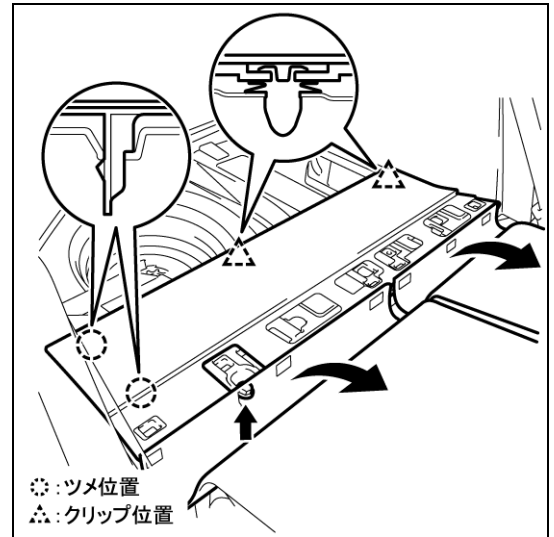

7. リヤシートバックASSY RHおよびリヤシートバックASSY LHを取りはずす。

- (1) ボルト4本をはずし、リヤシートバックASSY RHおよびリヤシートバックASSY LHを取りはずす。

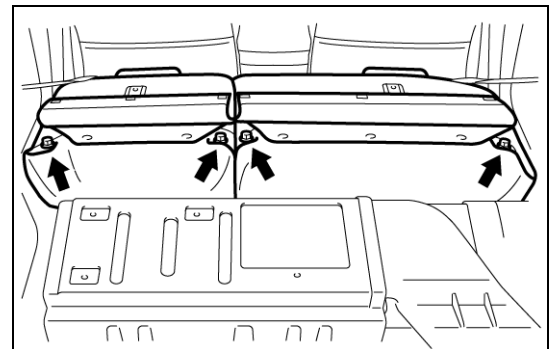

8. リヤシートクッションASSYを取りはずす。

- (1) リヤシートクッションロックフックのかん合2箇所をはずし、リヤシートクッションASSYを取りはずす。

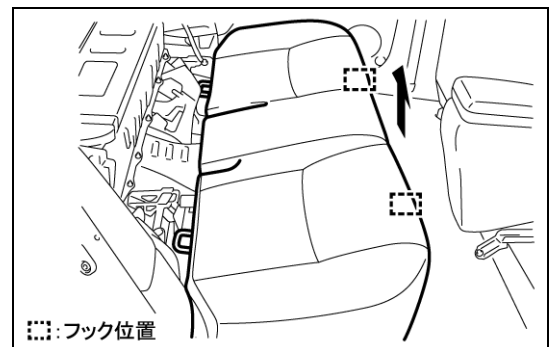

9. ラゲージホールドベルトストライカASSY(RH側)を取りはずす。

- (1) ボルトをはずし、ラゲージホールドベルトストライカASSY(RH側)を取りはずす。

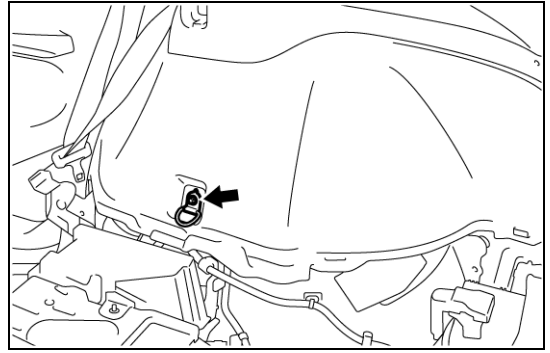

10. リヤサイドシートバックASSY RHを取りはずす。

- (1) ボルトを取りはずす。
(2) ガイド2箇所をはずし、リヤサイドシートバックASSY RHを取りはずす。

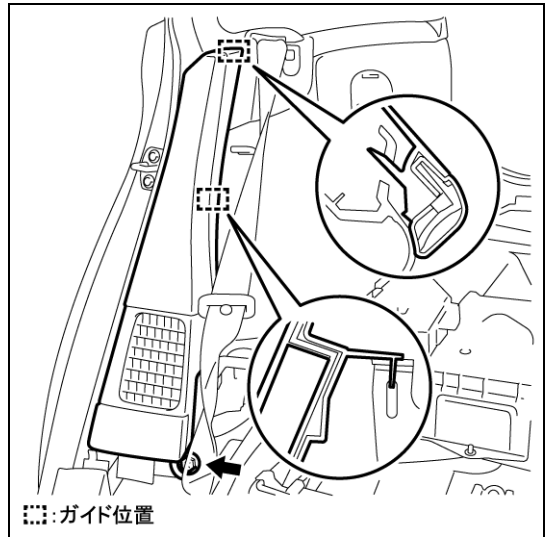

11. ハイブリッドバッテリーエキゾーストダクトNo.1を取りはずす。

- (1) クリップをはずし、ハイブリッドバッテリーエキゾーストダクトNo.1を取りはずす。

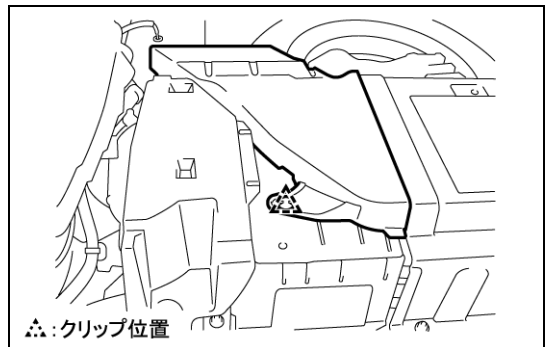

12. リヤフロアボードスペーサを取りはずす。

- (1) クリップのかん合2箇所をはずし、リヤフロアボードスペーサを取りはずす。

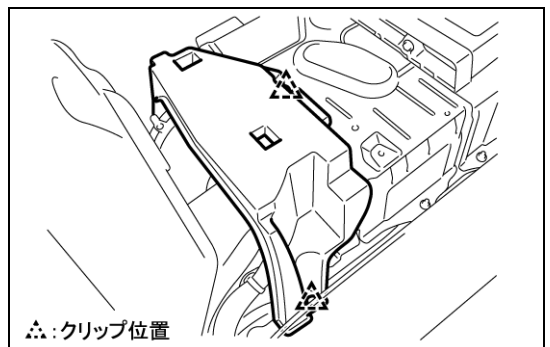

13. ハイブリッドバッテリーカバーインテークダクトNo.1を取りはずす。

- (1) デッキトリムサイドパネルASSY RHをめくる。
- (2) クリップ2個をはずし、ハイブリッドバッテリーカバーインテークダクトNo.1を取りはずす。

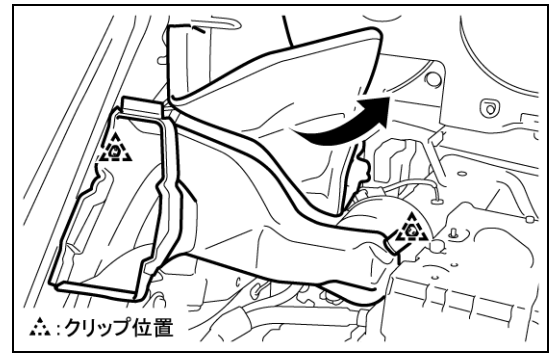

14. HVバッテリーを取りはずす。

- (1) サービスプラググリップを使用し、バッテリーカバーロックストライカを取りはずす。
- (2) ナット4個をはずし、ハイブリッドバッテリーカバー SUB-ASSY UPRを取りはずす。

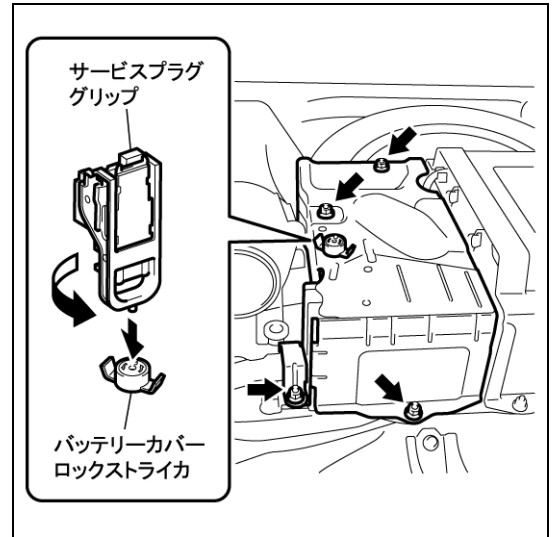

- (3) 絶縁手袋を着用して、クランプをはずす。
- (4) 絶縁手袋を着用して、ナット 2 個をはずし、フレームワイヤを切り離し、フレームワイヤの高電圧端子とバッテリー側の端子に、絶縁テープを貼り絶縁する。

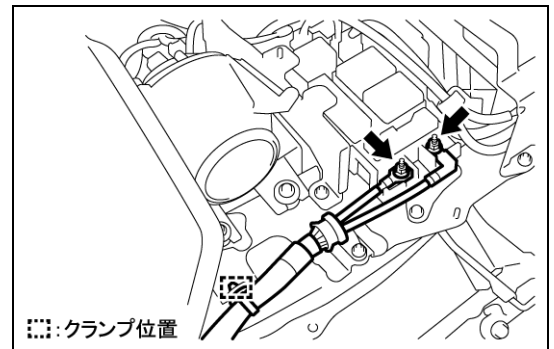

- (5) クランプ3箇所をはずす。
- (6) コネクター(2箇所)を切り離す。

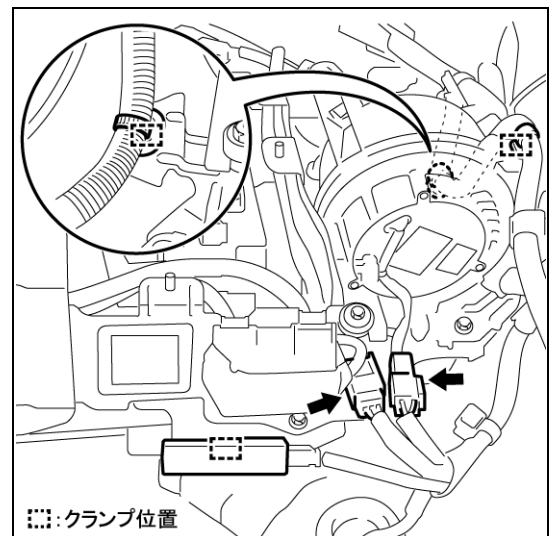

- (7) クランプをはずす。
- (8) ボルト3本およびナットをはずし、バッテリークーリングブロワASSYを取りはずす。

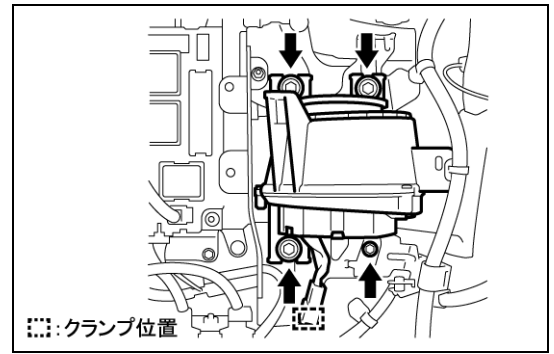

- (9) ハイブリッドバッテリーホースASSYを切り離す。

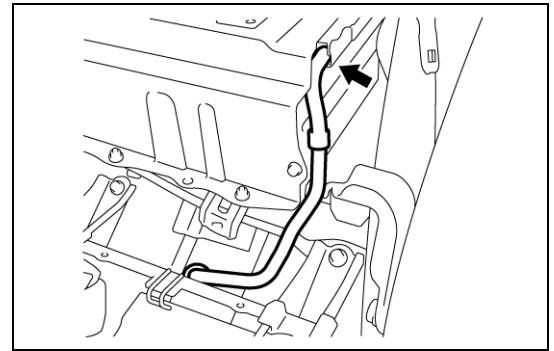

- (10) HVバッテリーフロント側のボルト6本を取りはずす。

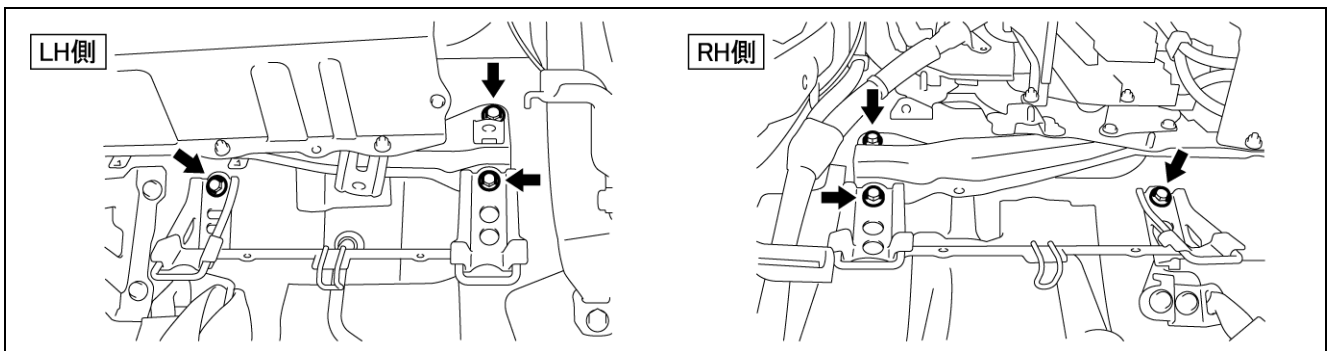

- (11) HVバッテリーリヤ側のボルト2本を取りはずす。

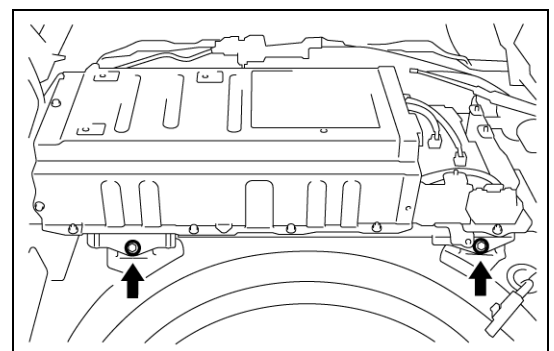

- (12) 二人以上で、HVバッテリーを車外に取りはずす。(この車両のHVバッテリー重量は約40kg)

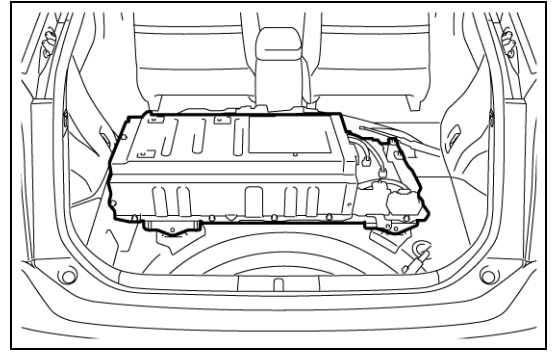

<注意！>

●HVバッテリーユニットは、床への落下等により破損の恐れがあるためご注意ください。

15. HVバッテリーユニット内部に水、異物等が入らないように、送風口周辺(コンピュータユニット部)をビニールシート、ガムテープ等でカバーする。