

## (2) ヴィッツ Intelligent Package (KSP90系)

★TIIS用バッテリーユニットの搭載有無については、以下でご確認ください。

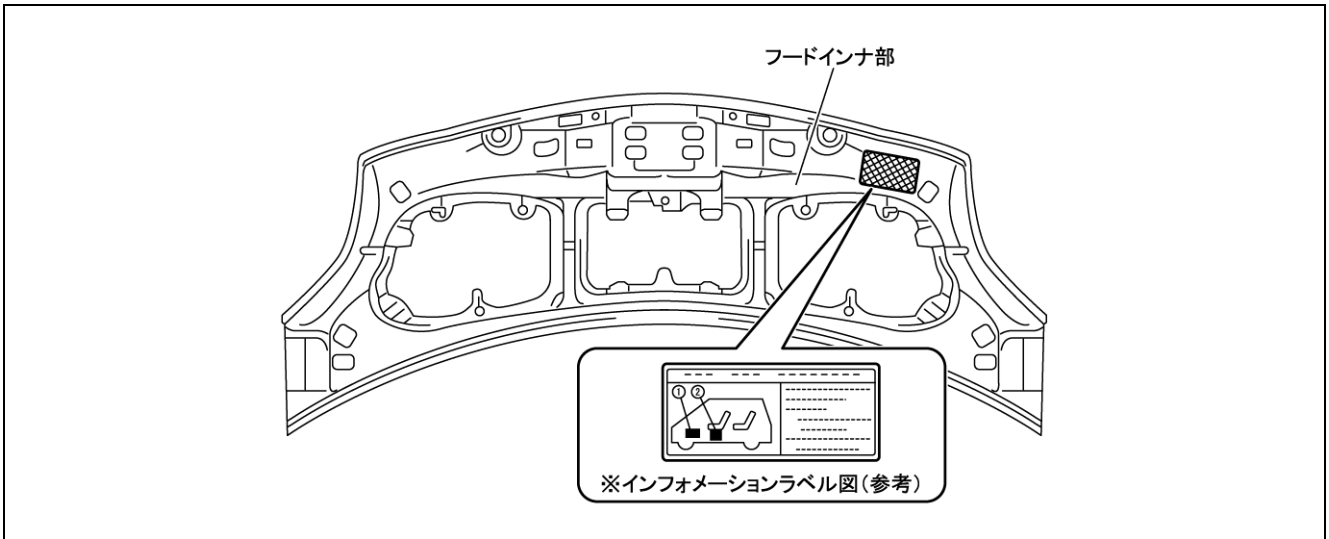

### ■TIIS用バッテリーユニット搭載位置、サービスプラグ

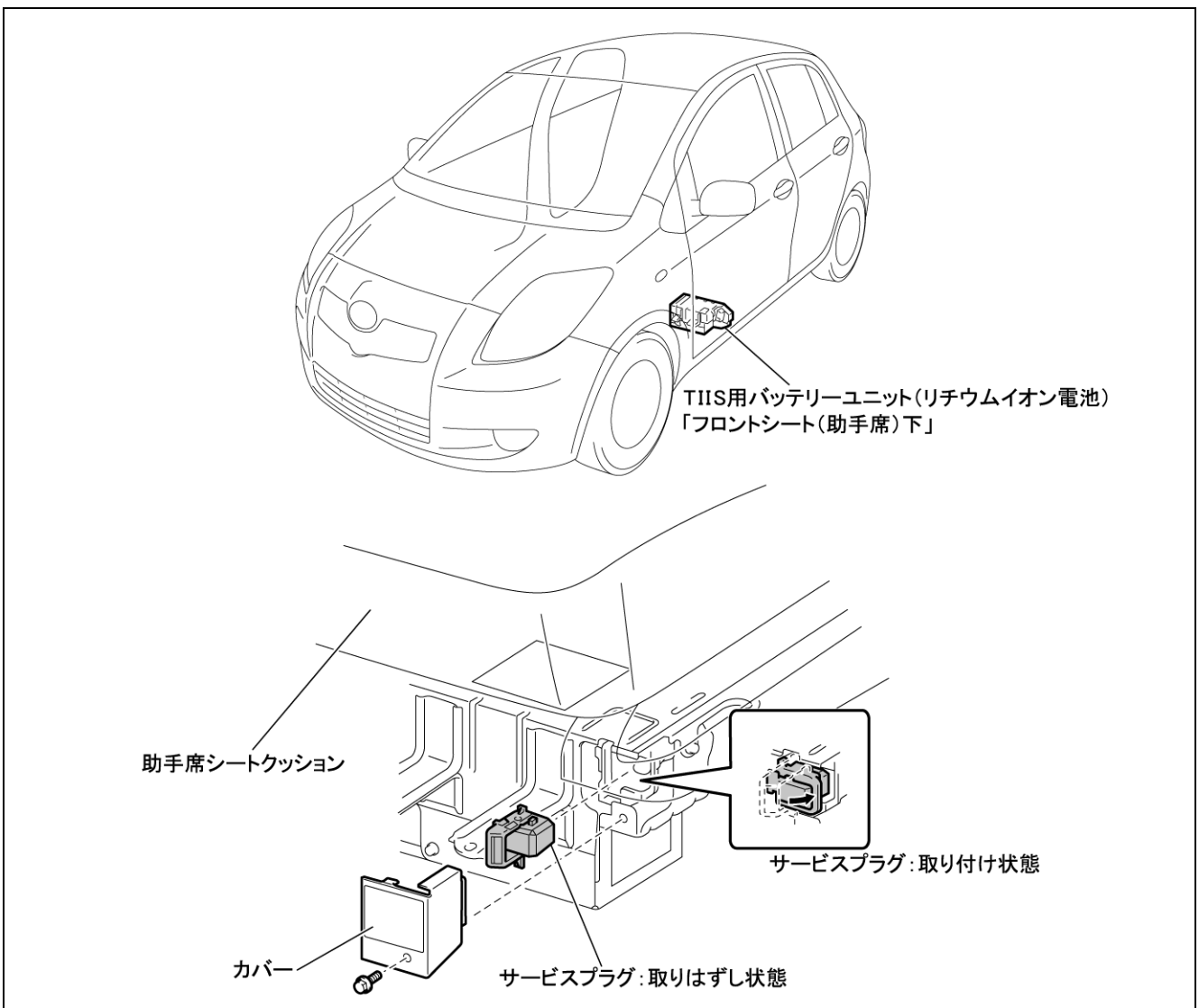

<注意！>

- 作業は必ずイグニッションキーを抜いた状態で行ってください。
- サービスプラググリップの引き抜き作業は、イグニッションキー OFFでリレーが開いた上で、更に確実に期すため機械的に電源を遮断するものであり、全ての作業に先立って行ってください。
- 回路内にコンデンサーがあるため、サービスプラググリップを抜いてからTIIS用バッテリーユニットに触れるまで2分以上時間をとってください。

1. バッテリーマイナスターミナルを切り離す。

2. サービスプラググリップを取りはずす。

(1) ボルトをはずし、カバーを取りはずす。

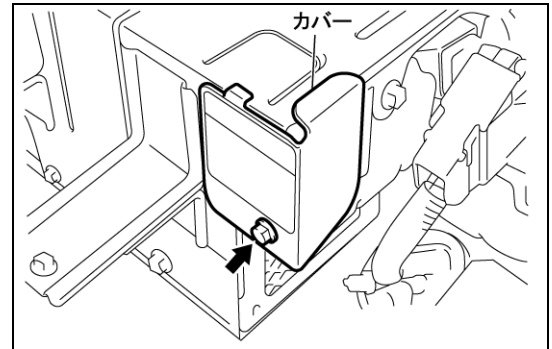

(2) サービスプラググリップのグリップ部を図のように動かし、サービスプラググリップを取りはずす。

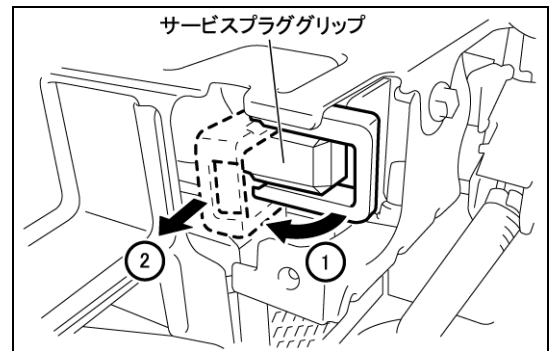

3. フロントシートヘッドレストを取りはずす。

(1) フロントシートヘッドレストサポートのロックボタンを押して、フロントシートヘッドレストを取りはずす。

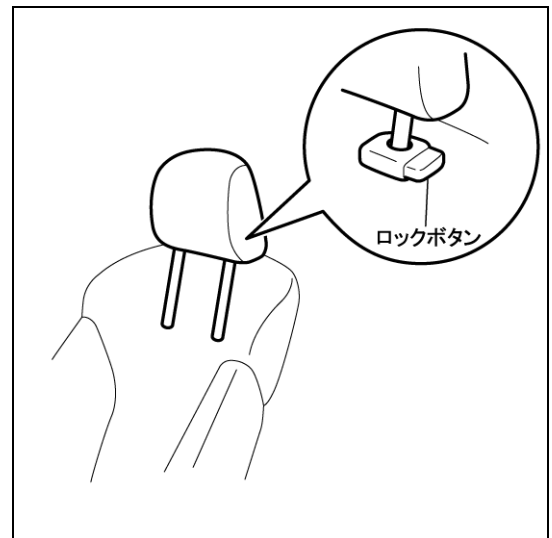

**4. フロントシート(助手席)を取りはずす。**

- (1) バックルスイッチコネクターを切り離す。
- (2) スライダーをスライドさせて、エアバッグのコネクターを切り離す。  
(フロントエアバッグあり)

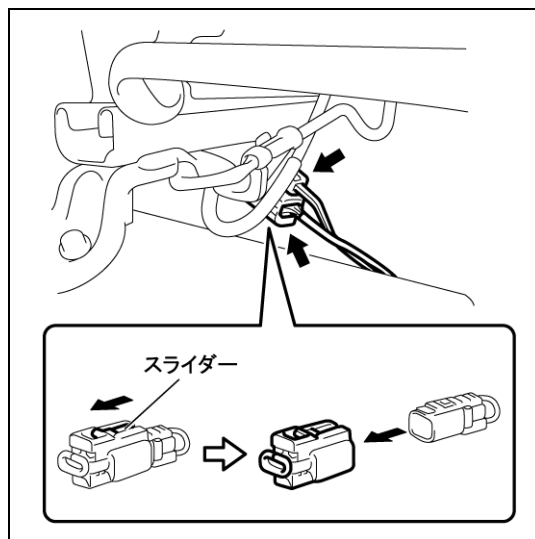

- (3) トルクスソケットレンチ(E10)を使用して、ボルト4本をはずし、フロントシートを取りはずす。

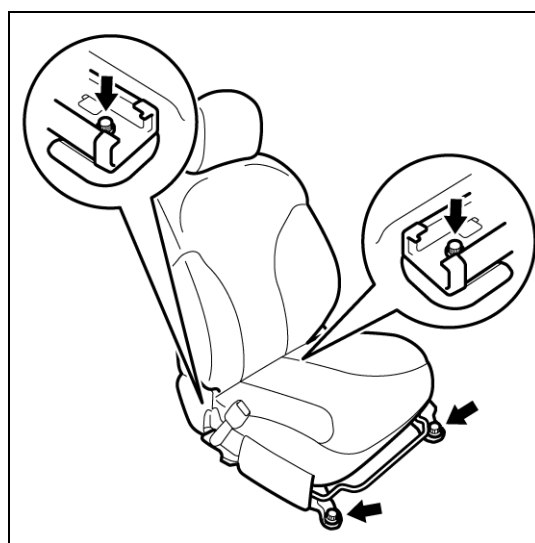

**5. クリップ4個をはずし、フロアカーペットカバーを取りはずす。**

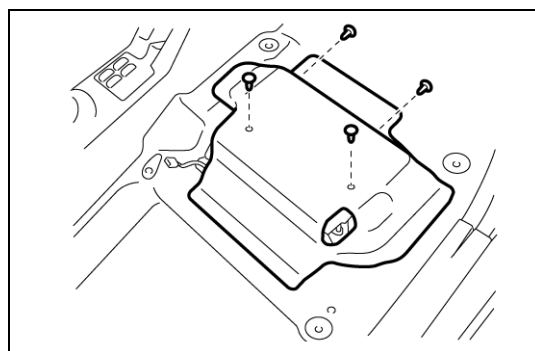

**6. TIIS用バッテリーユニットを取りはずす。**

- (1) 図の箇所のツメをはずし、ジャンクションターミナルカバーを開ける。

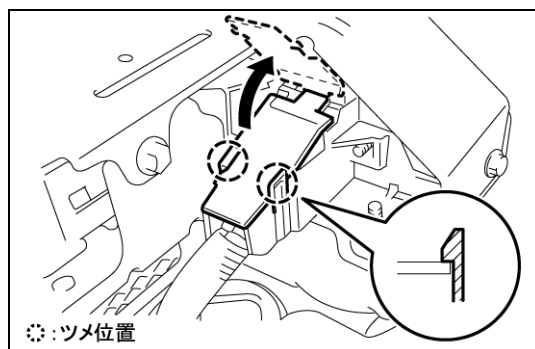

(2) ボルトをはずし、端子を切り離す。

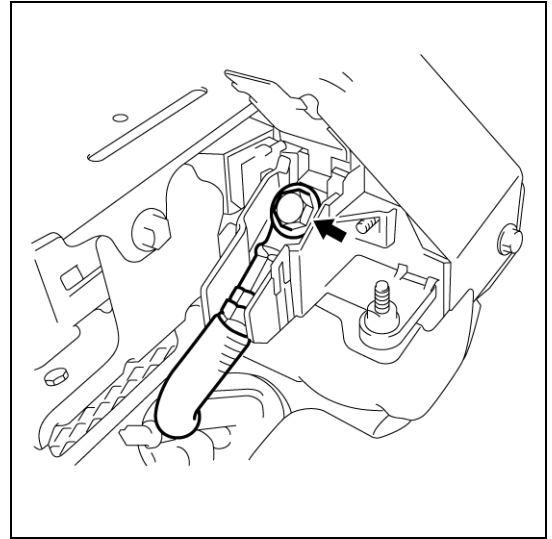

(3) クランプをはずし、クォータベントダクトから切り離す。

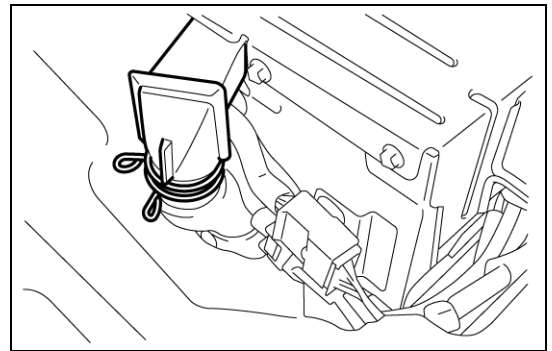

(4) フロアワイヤハーネスのコネクターを切り離す。

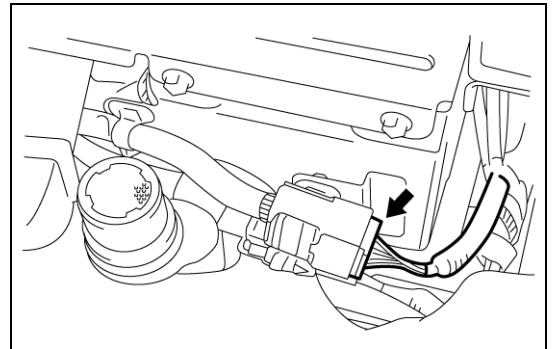

(5) クランプを切り離し、フレームワイヤコネクターを切り離す。

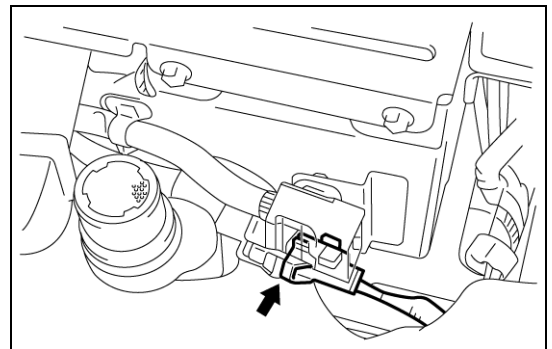

- (6) ボルト4本をはずし、TIIS用バッテリーユニットを取りはずす。

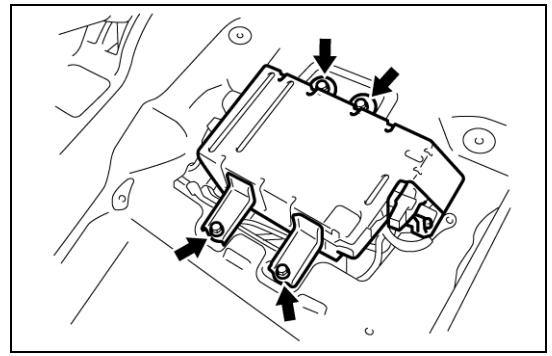

7. TIIS用バッテリーユニット内部に水、異物等が入らないように、ビニールシート、ガムテープ等でカバーする。